

ウェイト配置位置
約6.5kg×3個
サイズ:W480×D385×H4.5(H13.5)

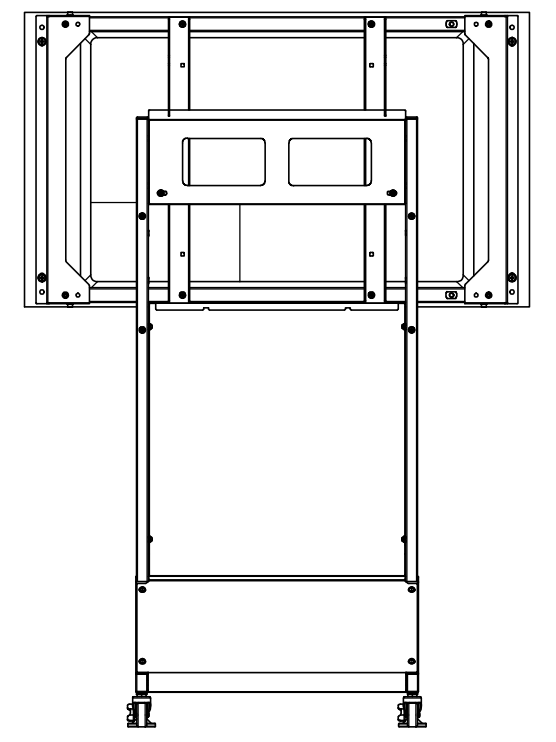
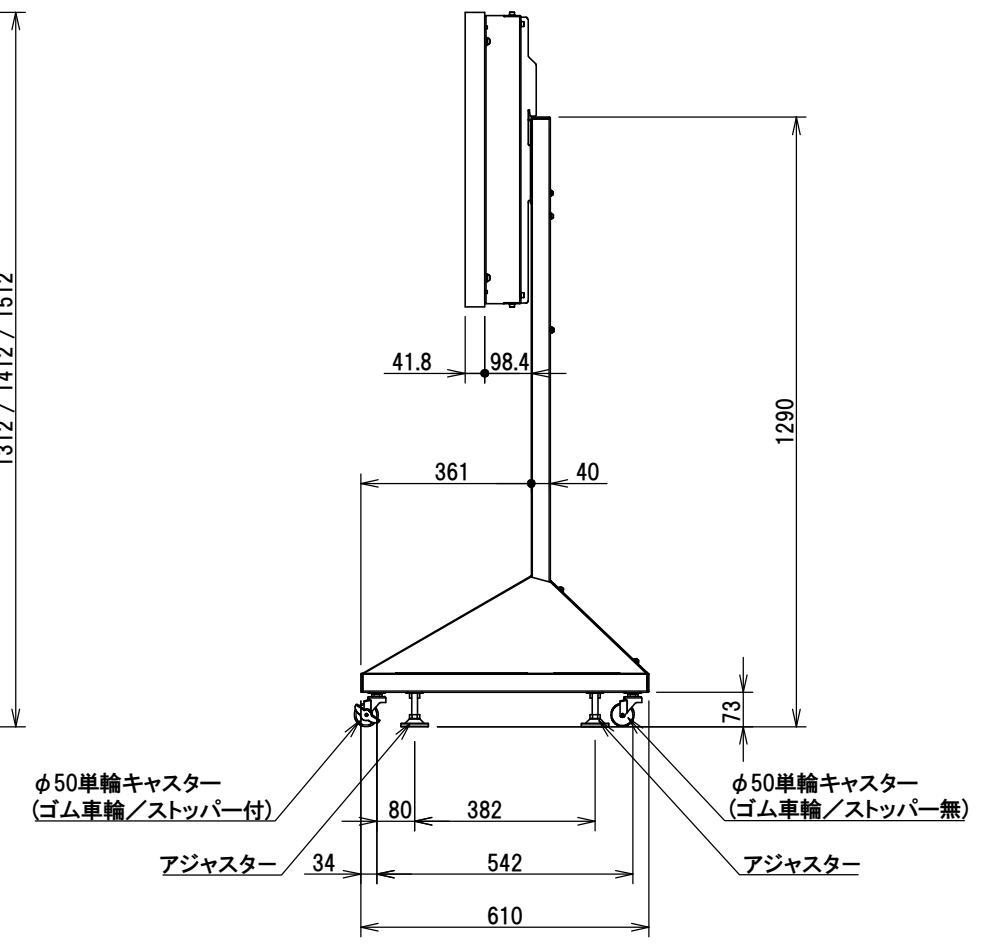
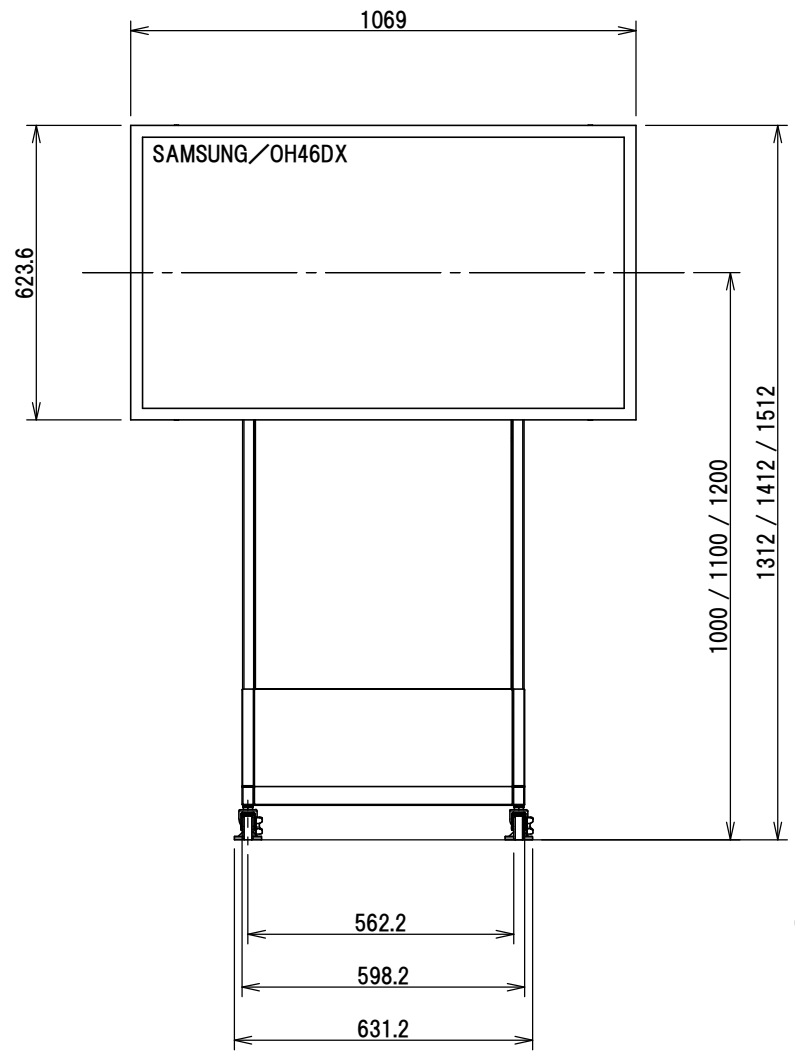
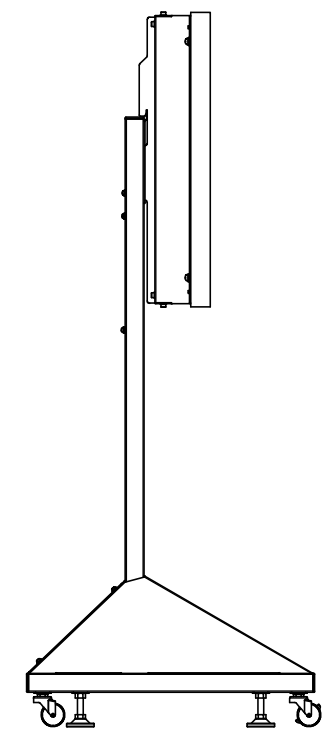

φ50単輪キャスター
(ゴム車輪/ストッパー付)

アジャスター

φ50単輪キャスター
(ゴム車輪/ストッパー無)

アジャスター

注記 NOTE 1 危険となるバリ、カエリは不可とする。

普通公差 TOLERANCE			材料 MATERIAL:	板厚 THICKNESS:
OVER	TO INCL.	TOL.		
-	5	± 0.2	表面処理 SURFACE FINISH: -	重量 WEIGHT: スタンド本体/51000g
5	30	± 0.3		
30	100	± 0.5		
100	500	± 0.7		
500	-	± 1.0		
角度 ANGLES			± 2°	

△	-	-	-
△	-	-	-
△	-	-	-
NO.	改訂数	改訂者	改訂年月日

承認	検図	設計	製図	製図
-	-	-	-	2026.03.25 内尾

部品名 TITLE:	SS-XEOHVT46	図番 DWG NO.	260325SU002	SCALE	1:16	SIZE	A3
仕様図	SAMSUNG/46inch/横設置						
品番 PART NO.	SS-XEOHVT46	株式会社 一ノ坪製作所 ICHINOTSUBO MFG. CO., LTD.		SHEET 2 OF 8			

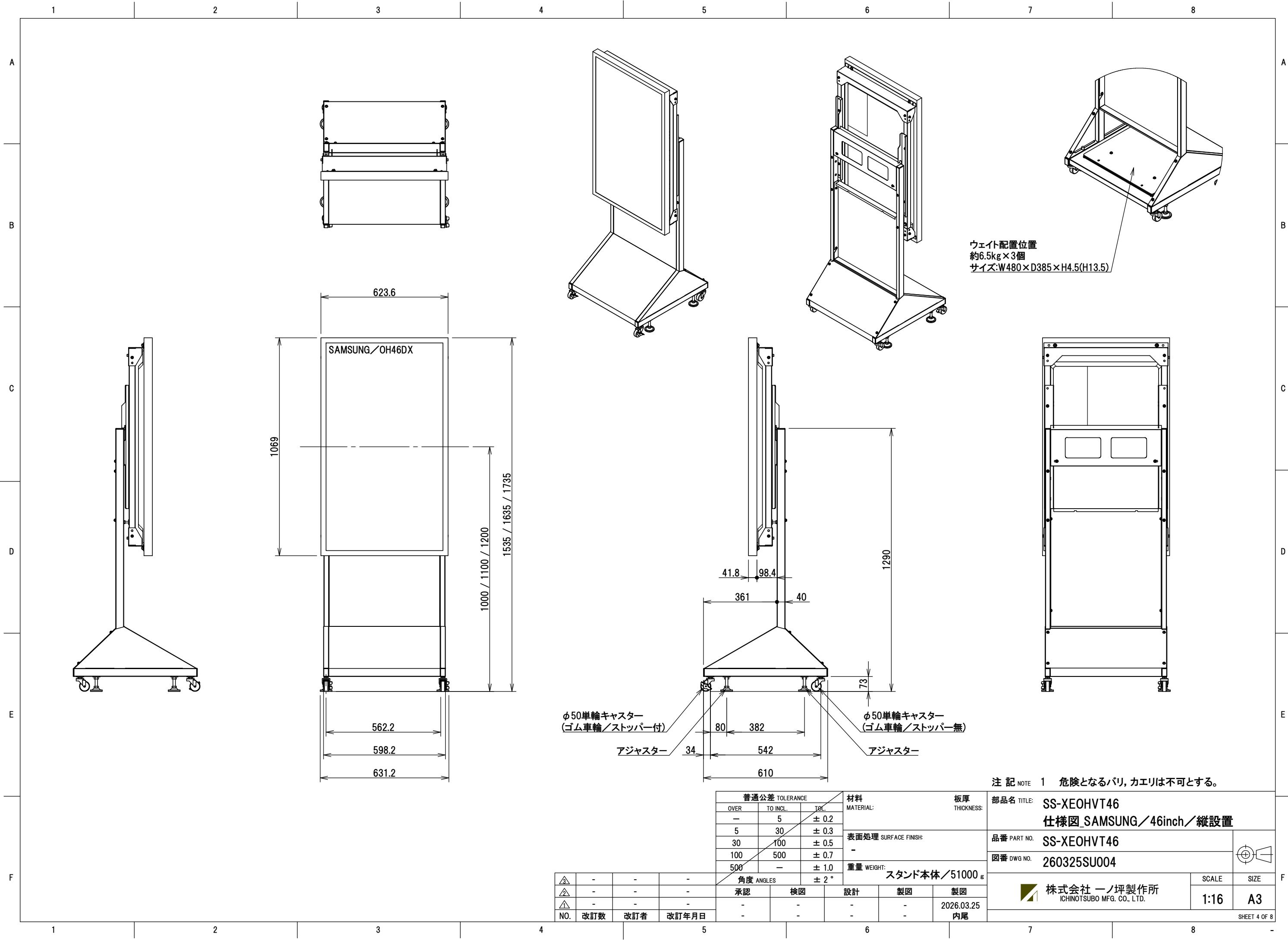

ウェイト配置位置
約6.5kg×3個
サイズ:W480×D385×H4.5(H13.5)

φ50単輪キャスター
(ゴム車輪/ストッパー付)

φ50単輪キャスター
(ゴム車輪/ストッパー無)

アジャスター

アジャスター

注記 NOTE 1 危険となるバリ、カエリは不可とする。

普通公差 TOLERANCE			材料 MATERIAL:	板厚 THICKNESS:
OVER	TO INCL.	TOL.		
-	5	± 0.2	表面処理 SURFACE FINISH: -	重量 WEIGHT: スタンド本体/51000g
5	30	± 0.3		
30	100	± 0.5		
100	500	± 0.7		
500	-	± 1.0		
角度 ANGLES			± 2°	

△	-	-	-
△	-	-	-
△	-	-	-
NO.	改訂数	改訂者	改訂年月日

承認	検図	設計	製図	製図
-	-	-	-	2026.03.25 内尾

部品名 TITLE:	SS-XEOHVT46	図番 DWG NO.	260325SU004	SCALE	1:16	SIZE	A3
仕様図 SAMSUNG/46inch/縦設置	品番 PART NO.						
株式会社 一ノ坪製作所 ICHINOTSUBO MFG. CO., LTD.				SHEET 4 OF 8			

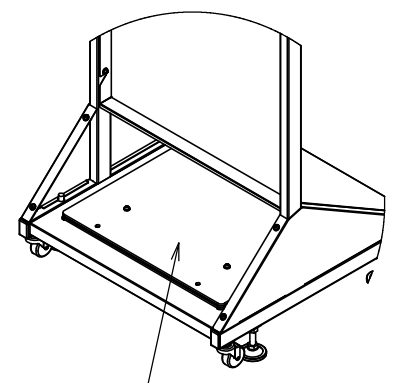
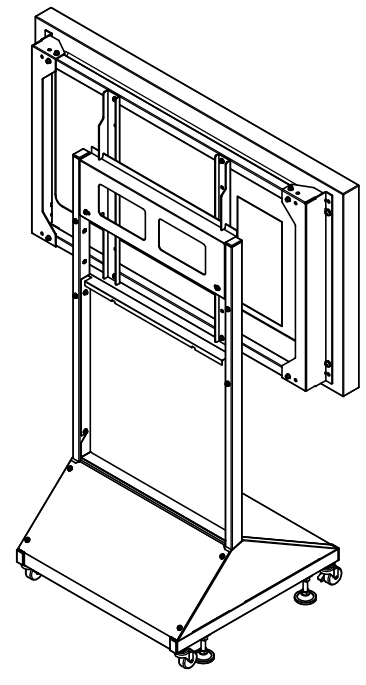
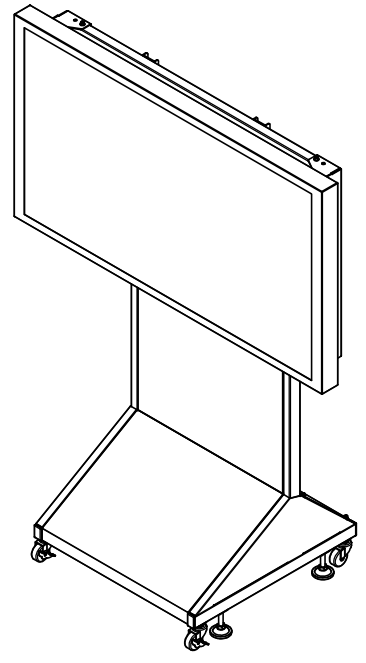
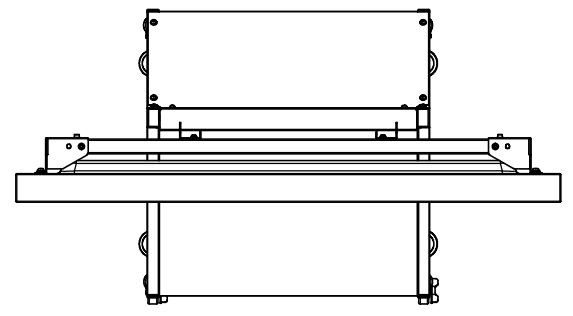

ウェイト配置位置
約6.5kg×3個
サイズ:W480×D385×H4.5(H13.5)

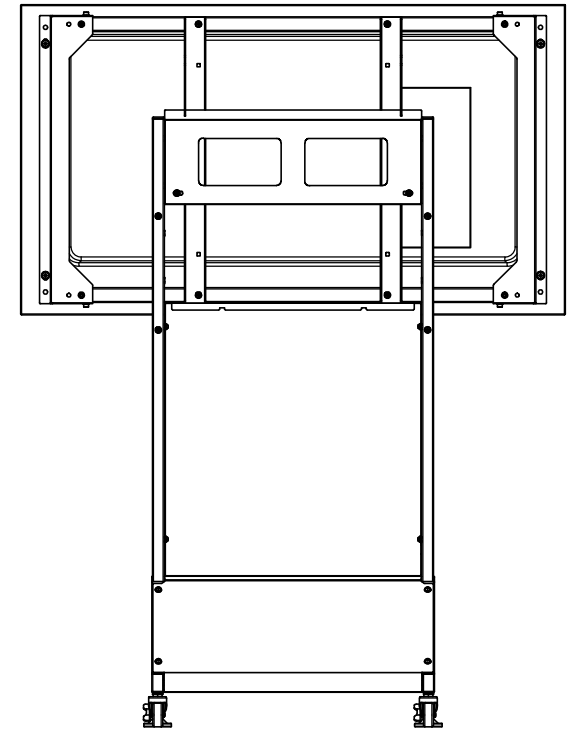
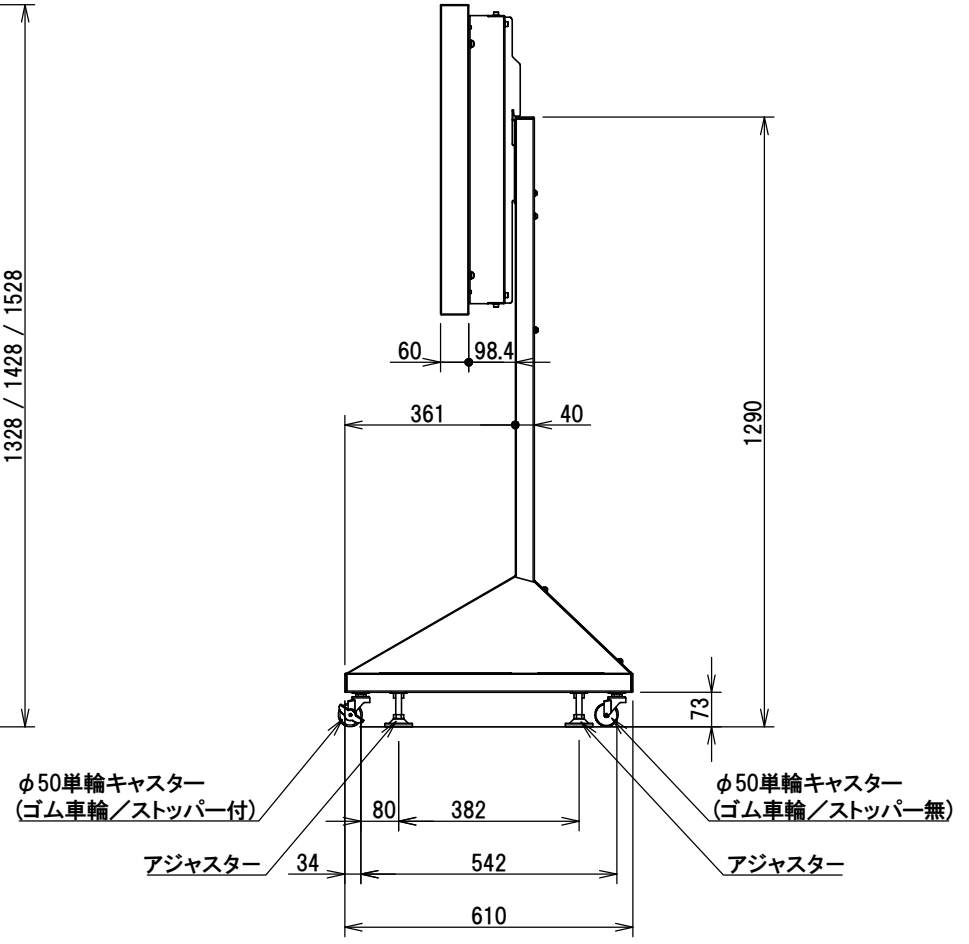
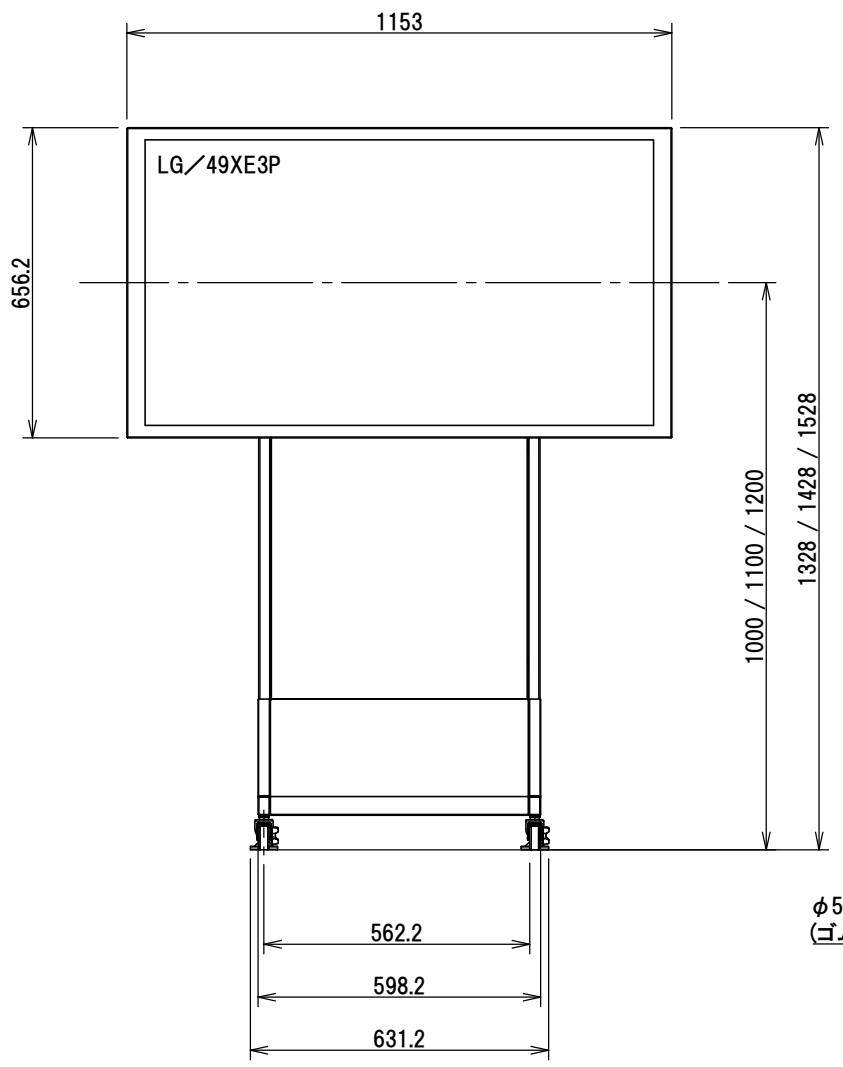
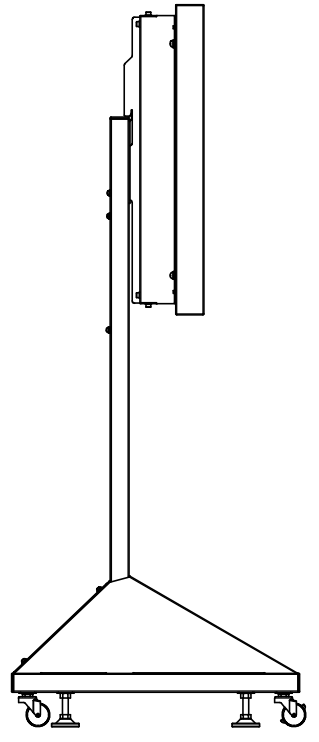

注記 NOTE 1 危険となるバリ、カエリは不可とする。

普通公差 TOLERANCE			材料 MATERIAL:	板厚 THICKNESS:
OVER	TO INCL.	TOL.		
-	5	± 0.2	表面処理 SURFACE FINISH: -	重量 WEIGHT: スタンド本体/51000g
5	30	± 0.3		
30	100	± 0.5		
100	500	± 0.7		
500	-	± 1.0		
角度 ANGLES			± 2°	

NO.	改訂数	改訂者	改訂年月日
-	-	-	-
-	-	-	-
-	-	-	-

部品名 TITLE:	SS-XEOHVT46	
仕様図	LG/49inch/横設置	
品番 PART NO.	SS-XEOHVT46	
図番 DWG NO.	260325SU006	
株式会社 一ノ坪製作所 ICHINOTSUBO MFG. CO., LTD.		SCALE
		1:16
		SIZE
		A3

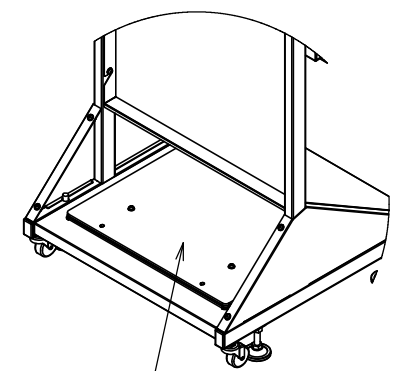
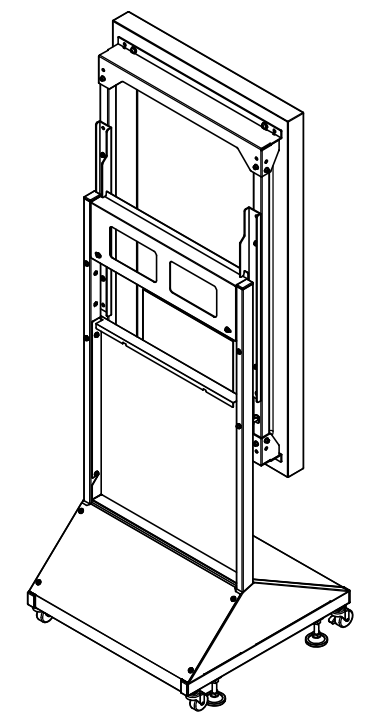
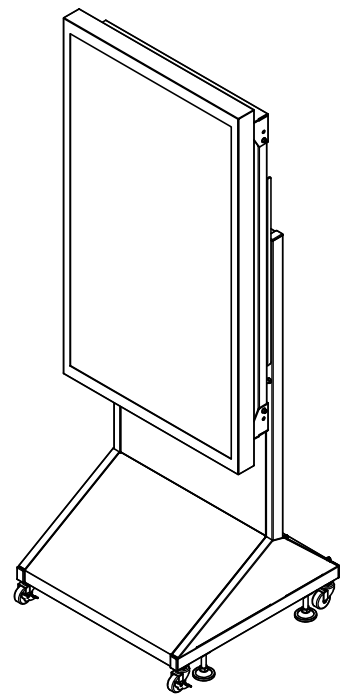
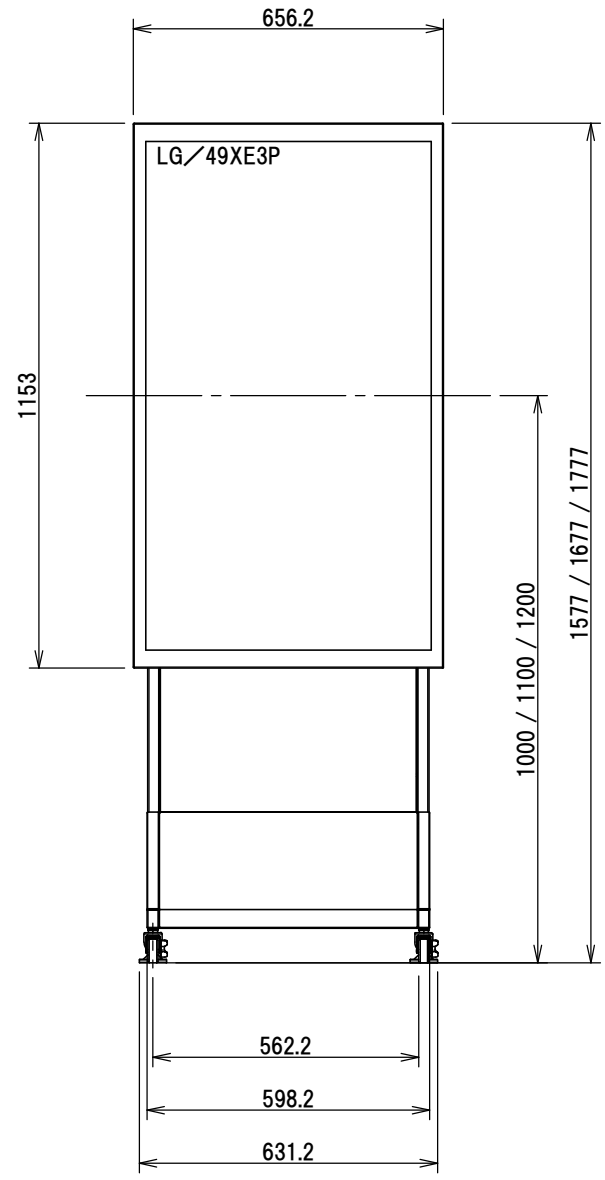
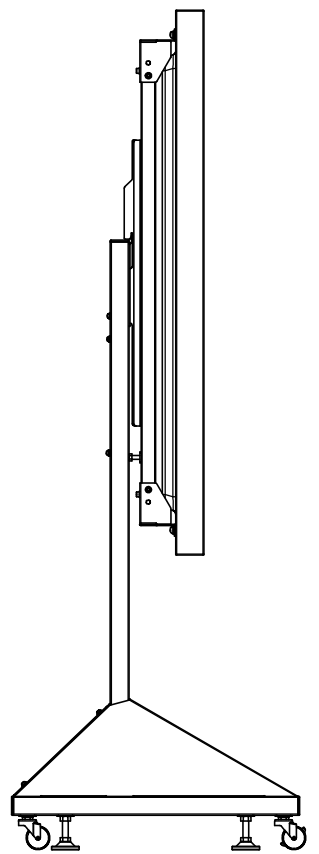

ウェイト配置位置
約6.5kg×3個
サイズ:W480×D385×H4.5(H13.5)

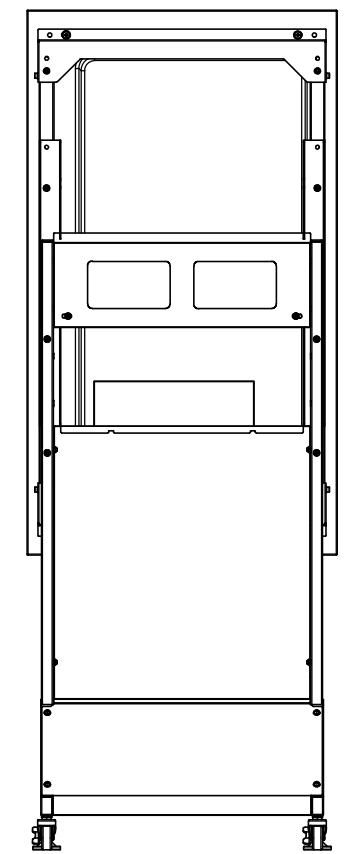
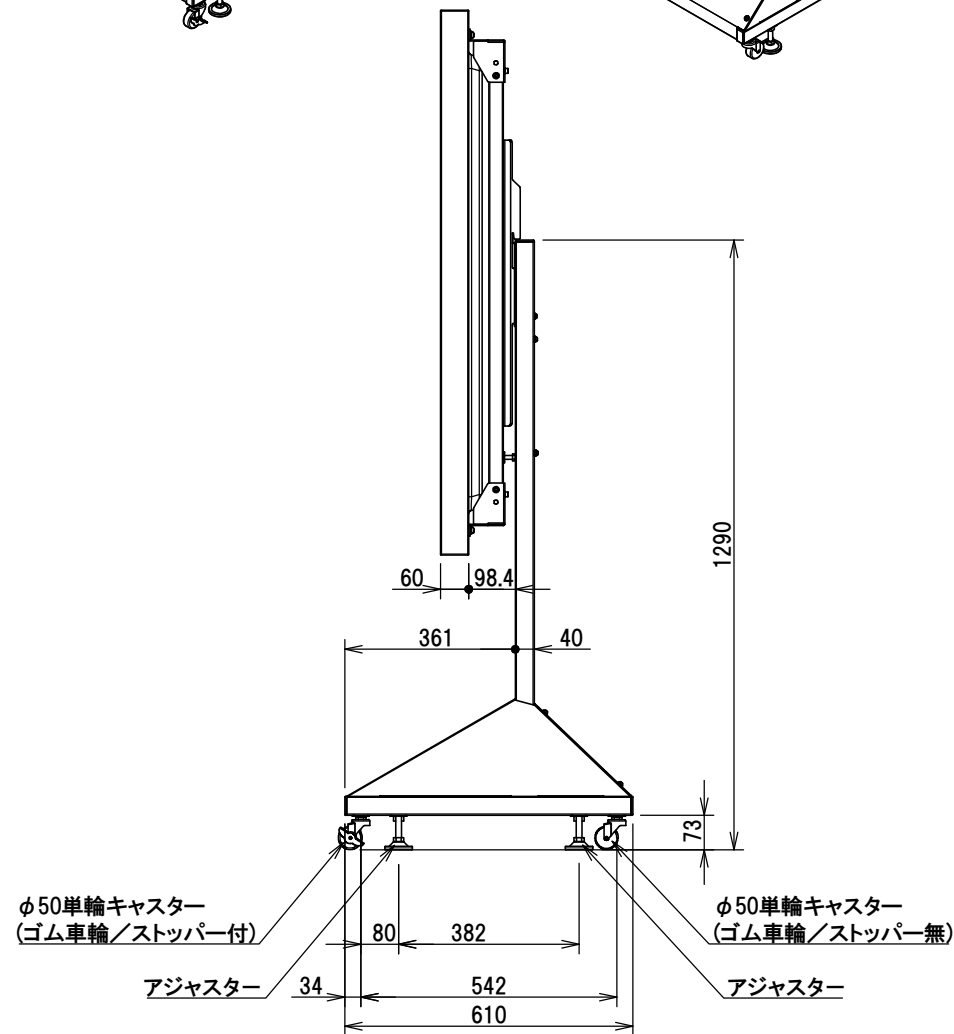

注記 NOTE 1 危険となるバリ、カエリは不可とする。

普通公差 TOLERANCE			材料 MATERIAL:	板厚 THICKNESS:
OVER	TO INCL.	TOL.		
-	5	± 0.2	表面処理 SURFACE FINISH: -	重量 WEIGHT: スタンド本体/51000 g
5	30	± 0.3		
30	100	± 0.5		
100	500	± 0.7		
500	-	± 1.0		
角度 ANGLES			± 2°	

△	-	-	-
△	-	-	-
△	-	-	-
NO.	改訂数	改訂者	改訂年月日

部品名 TITLE:	SS-XEOHVT46	図番 DWG NO.	260325SU008	SCALE	1:16	SIZE	A3
仕様図	LG/49inch/縦設置						
品番 PART NO.	SS-XEOHVT46	株式会社 一ノ坪製作所 ICHINOTSUBO MFG. CO., LTD.		2026.03.25 内尾		SHEET 8 OF 8	