

CS-800用マウントキット6040 / TCVM-CS86040 CS-800用マウントキット8060 / TCVM-CS88060

組立説明書

この説明書は、この商品の組み立てかたと組立時の注意事項について記載しています。組み立てる前に、この説明書を必ずよくお読みの上、正しく組み立ててください。お読みになったあとは、未永くお使い頂くために、大切に保管してください。

安全上のご注意

下記内容に十分注意してください。

- 転倒や落下によるけが・破損の原因になります。
- 乱暴な取り扱いや用途以外の使用はしないでください。
- 設置の際は、必ずモニタースタンドの強さを十分確認してください。モニタースタンドのぐらつき・揺れ等が大きい場合、別途安全対策を適宜行ってください。
- カメラ台には対象機種以外のものをせないでください。転倒や落下によるけが・破損の原因になります。

お手入れのしかた

- 日常のお手入れは、乾いたやわらかい布で拭き取ってください。
- 汚れが著しい場合はうすめた中性洗剤につけた布をかたく絞って拭いてください。その後、水につけた布をよく絞って洗剤が残らないように拭き取り、乾いた布で水分が残らないように拭き取ってください。
- ※ 汚れを落とすときの注意
水にぬれたままにしておいたり、シンナー系溶剤、酸・アルカリ性洗剤の使用は避けてください。さびや変色の原因になります。
- とまどき、ボルトやネジのゆるみによるガタツキがないか点検し、ある場合は締め付けてください。

組み立てを始める前に

- 組み立ての前に必ず構成部、部品袋、完成図を確認してください。
- イラストは実物とは多少異なります。

◆ 構成部品

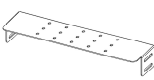
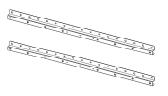
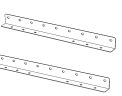
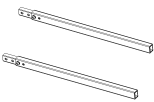
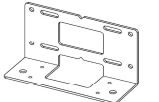
WMカメラトレー ×1	ディスプレイマウント横金具 ×2	支柱ブラケット ×2
		
ディスプレイマウント縦支柱 ×2	CS8用アタッチメント金具 ×1	
		



◆ ディスプレイ固定用ネジ袋

十字穴付トラス小ネジ M4×18 ×4本	M6平座金 6×13×1.0 ×4枚
十字穴付トラス小ネジ M6×12 ×4本	M8平座金 8×14×1.0 ×4枚
十字穴付トラス小ネジ M6×20 ×4本	M8平座金 8.5×25×5.0 ×4枚
十字穴付トラス小ネジ M8×15 ×4本	M4バネ座金 2号 ×4枚
十字穴付トラス小ネジ M8×20 ×4本	M6バネ座金 2号 ×4枚
M4平座金 4×14×1.0 ×4枚	M8バネ座金 2号 ×4枚

◆ 組立用部品袋

十字穴付ナベ組込ネジ M6×16 ×8本	十字穴付ナベ組込ネジ M4×10 ×4本	ノボルト M4×10 ×4個
		

◆ マウント取付用部品袋

十字穴付ナベ組込ネジ M6×16 ×4本	十字穴付トラス小ネジ M6×35 ×4本	十字穴付トラス小ネジ M8×35 ×4本
		
M6平座金 6.5×13×1 ×4個	スパーサー 8×20×20 ×4個	
		

① ディスプレイのネジ穴のサイズは機種ごとに違いため、左記の表に最適なネジがない場合は、ディスプレイのネジサイズをご確認のうえ、ホームセンター等で適切なネジをお求めください。

1. ディスプレイにディスプレイマウント横金具を取り付ける

※ディスプレイに適切なネジをお選びください
使用工具：プラスドライバー大(No.3)または中(No.2)

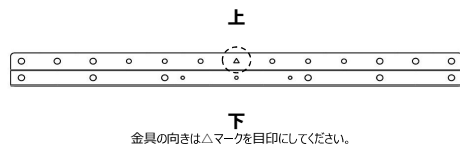
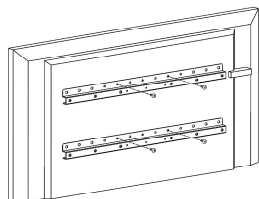

① ディスプレイ機種にあわせて、適切なネジをお選びください。

① しっかりと締め付けてください。

2. ディスプレイマウント縦支柱と支柱ブラケットを取り付ける

使用ネジ：十字穴付ナベ組込ネジ M6×16 ×4本
使用工具：プラスドライバー大(No.3)

① しっかりと締め付けてください。

<カメラをディスプレイ上に設置する場合>

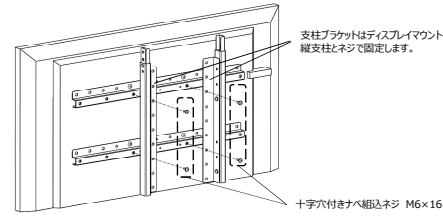

<カメラをディスプレイ下に設置する場合>

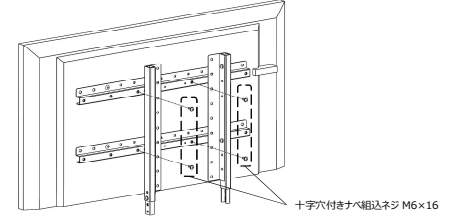

3. ディスプレイマウント縦支柱にWMカメラトレーを取り付ける

使用ネジ：十字穴付ナベ組込ネジ M6×16 ×4本
使用工具：プラスドライバー大(No.3)

<カメラをディスプレイ上に設置する場合>

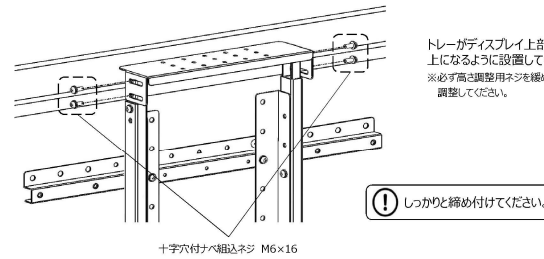

<カメラをディスプレイ下に設置する場合>

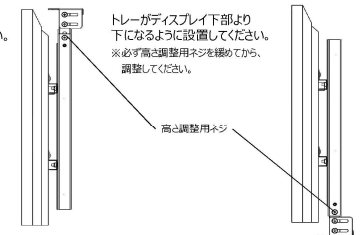

縦支柱の上下調整のみでは長さ足りない場合は、下図のように縦支柱側面にあるネジを外して、位置を付け替えて調整してください。
※必ず図と同じ方向に付け替えてください。

・TCVM-CS86040

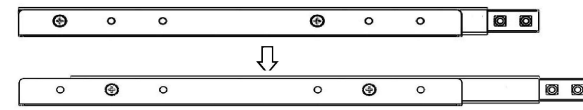

・TCVM-CS88060

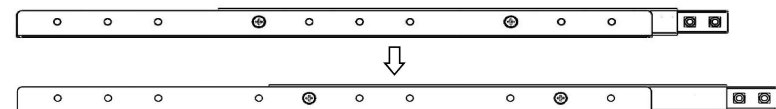

4. YAMAHA CS-800にCS8用アタッチメント金具を取り付ける

使用ネジ：十字穴付ナベ組込ネジ M4×10 ×4本
使用工具：プラスドライバー中(No.2)

ディスプレイの厚みに応じて金具の向きに気を付けて取り付けてください。

<ディスプレイの厚みが50~75mmの場合>

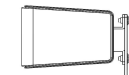
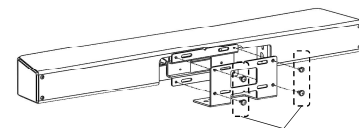

<ディスプレイの厚みが75~100mmの場合>

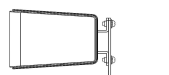

① しっかりと締め付けてください。

※YAMAHA CS-800の向きに注意してください。

5. WMカメラトレイにYAMAHA CS-800を取り付ける

使用ネジ：ノボルト M4×10 ×4本

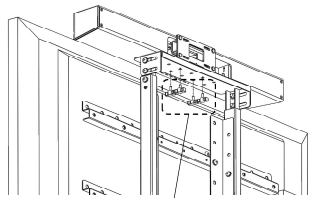

ノボルト

❗ しっかりと締め付けてください。

ディスプレイの厚みに応じて位置を確認して取り付けてください。

<ディスプレイの厚みが50～75mmの場合>

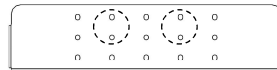

<ディスプレイの厚みが75～100mmの場合>

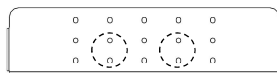

ディスプレイの大きさに合わせて位置を調整してください。
※必ず奥行き調整用ネジを緩めてから、調整してください。

※ストローク25mm

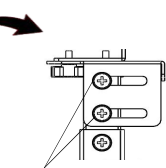
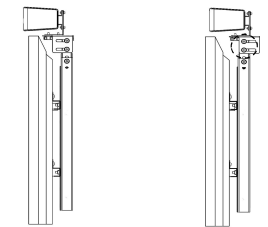

奥行調整用ネジ
❗ しっかりと締め付けてください。

【ディスプレイ上取付イメージ】

【ディスプレイ下取付イメージ】

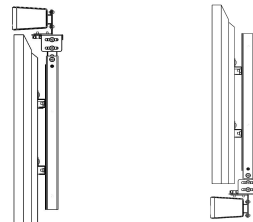

【ディスプレイスタンドへの取り付け方法】

使用ネジ：十字穴付ナベ組込ネジ M6×16 ×4本
使用工具：プラスドライバー(No.3)

ディスプレイマウント横金具に取り付けてください。

❗ しっかりと締め付けてください。

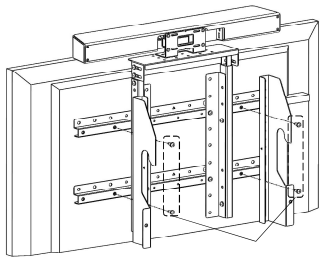

十字穴付ナベ組込ネジ M6×16

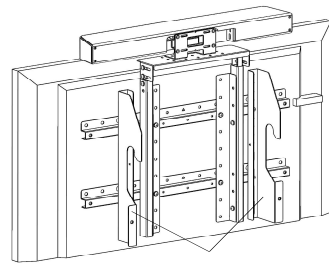

ディスプレイスタンド付属金具

【完成イメージ】

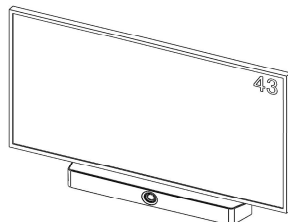
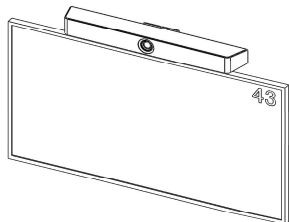

製造元

株式会社 一ノ坪製作所
ICHINOTSUBO MANUFACTURING CO.,LTD.

本社 〒639-0264 奈良県香芝市今泉625番地
お問合せ先 電話 (0745) -76-3181

販売元

この取扱説明書は、2023年10月現在のものです。
<取扱説明書 No.TCVM-CS8-T01>