

注記 NOTE 1 危険となるバリ、カエリは不可とする。

普通公差 TOLERANCE			材料 MATERIAL:	板厚 THICKNESS:	部品名 TITLE:
OVER	TO INCL.	TOL.			
-	5	± 0.2	-	-	ウォールマウント Fシリーズ TCWM-CA50-STD仕様図(上設置)
5	30	± 0.3	表面処理 SURFACE FINISH:		
30	100	± 0.5	-		
100	500	± 0.7	重量 WEIGHT:		
500	-	± 1.0	-		
角度 ANGLES			± 2°		

品番 PART NO.	TCWM-CA50-STD		
図番 DWG NO.	TCWM-CA50-STD-001-01		
SCALE	1:5	SIZE	A3

NO.	改訂数	改訂者	改訂年月日
△	-	-	-
△	-	-	-
△	-	-	-

承認	検図	設計	製図	製図
-	-	-	-	2022.1.17
-	-	-	-	清原

株式会社 一ノ坪製作所
ICHINOTSUBO MFG. CO., LTD.

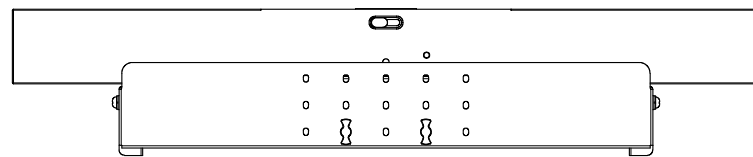
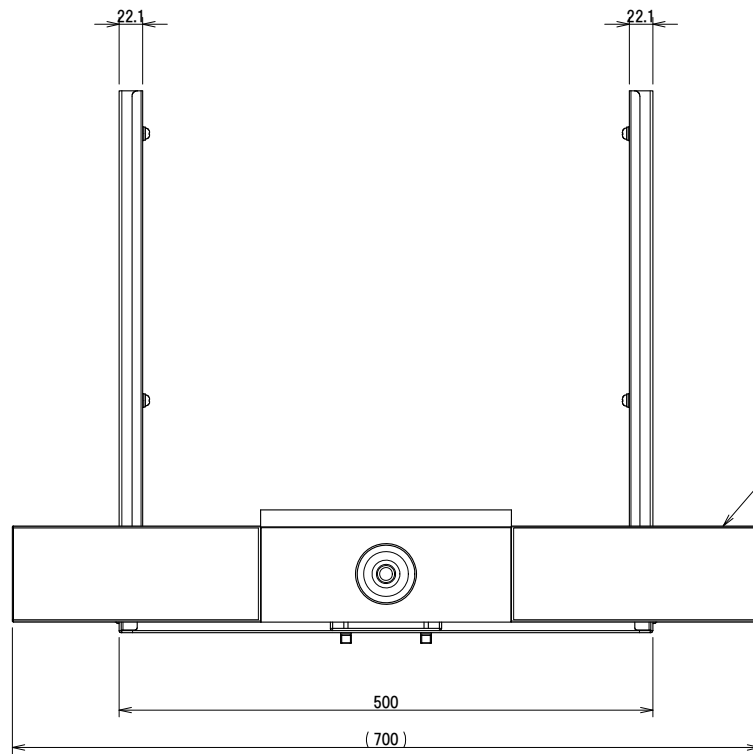

Poly Studio

調整ストローク27.5

調整ストローク27.5

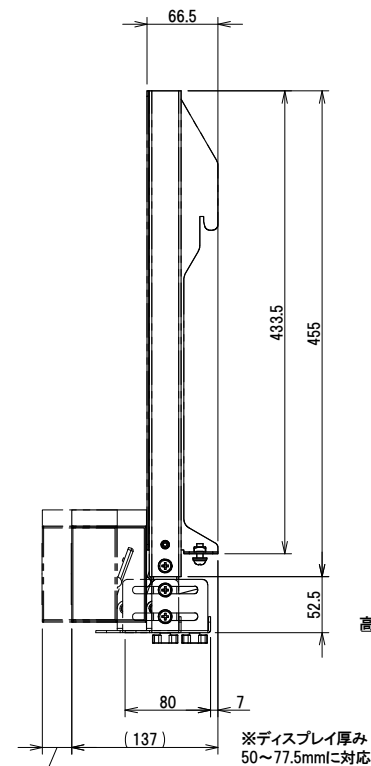

高さ調整ねじ

※ディスプレイ厚み
50~77.5mmに対応

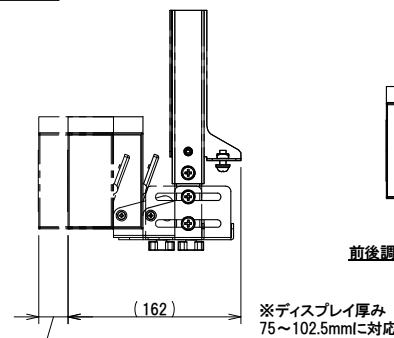

前後調整ねじ

※ディスプレイ厚み
75~102.5mmに対応

※70インチ(目安)以上の場合

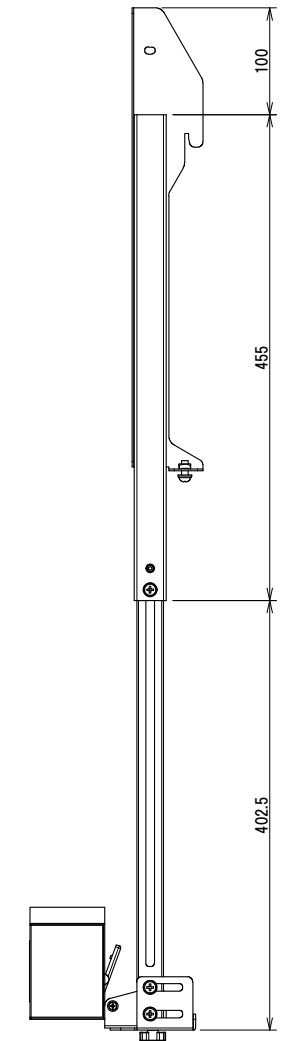

注記 NOTE 1 危険となるバリ, カエリは不可とする。

普通公差 TOLERANCE			材料 MATERIAL:	板厚 THICKNESS:
OVER	TO INCL.	TOL.		
-	5	± 0.2	-	-
5	30	± 0.3	表面処理 SURFACE FINISH:	部品名 TITLE: ウォールマウント Fシリーズ TCWM-CA50-STD仕様図(下設置)
30	100	± 0.5		
100	500	± 0.7		
500	-	± 1.0	重量 WEIGHT:	品番 PART NO. TCWM-CA50-STD
角度 ANGLES			± 2°	図番 DWG NO. TCWM-CA50-STD-001-02

NO.	改訂数	改訂者	改訂年月日	承認	検図	設計	製図	製図
-	-	-	-	-	-	-	-	2022.1.17
-	-	-	-	-	-	-	-	清原

株式会社一ノ坪製作所
ICHINOTSUBO MFG. CO., LTD.

SCALE 1:5

SIZE A3

SHEET 2 OF 2