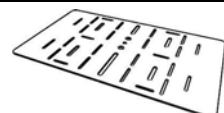
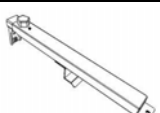

組み立てを始める前に

- 組立作業の前に必ず構成部品、部品袋、完成図を確認してください。
- イラストは実物とは多少異なります。
- ◆ 構成部品

カメラトレー × 1	カメラ台支柱 × 1
	

- ご使用前に、必ずよく読み取り、正しくお使いください。
- お読みになったあとは、未永くお使い頂くために、大切に保管してください。

プラスドライバー(中)と(大)をご用意ください。

◆ 部品袋(カメラ台組立用)

十字穴付皿小ネジ(M6×10 小頭) × 2	十字穴付トラス小ネジ(M6×12) × 2
------------------------	-----------------------

◆ 部品袋(カメラ固定用)

コリヤネジ(M3×8) × 4	コリヤネジ(M5×7) × 2
ずわり付き丸小ネジ(W1/4×10) × 1	M6平座金(6.4×12.5×1.6) × 2

1. カメラトレーとカメラ台支柱を取り付ける。

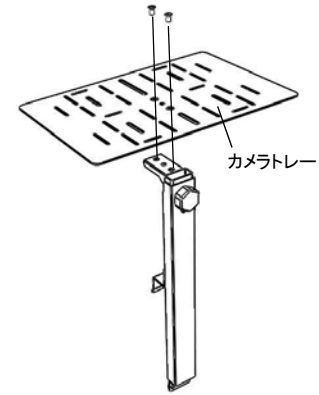

使用ネジ：十字穴付皿小ネジ(M6×10)×2本  
使用工具：プラスドライバー(中)

※カメラトレーは前後の向きをかえて取付けることができます。

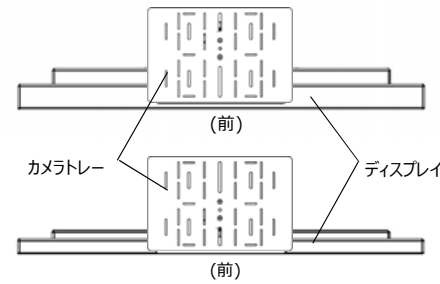

① しっかりと締め付けてください。

2. カメラ台支柱を伸ばす。

カメラ台支柱のノブを図の矢印方向に回し、支柱を伸ばしてください。

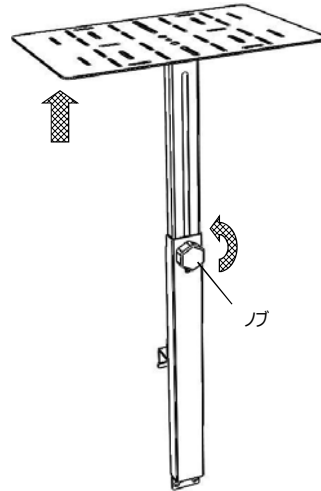

3. カメラ台をスタンド本体に取り付ける。

<KANI (カニ) の場合>

カメラ台を図のようにスタンド本体のモニター受けに引っ掛けてください。  
スタンド本体の後カバーをはずし、スタンド本体の支柱内側からネジで固定してください。  
その後、スタンド本体の後カバーを取り付け、化粧ネジで固定してください。

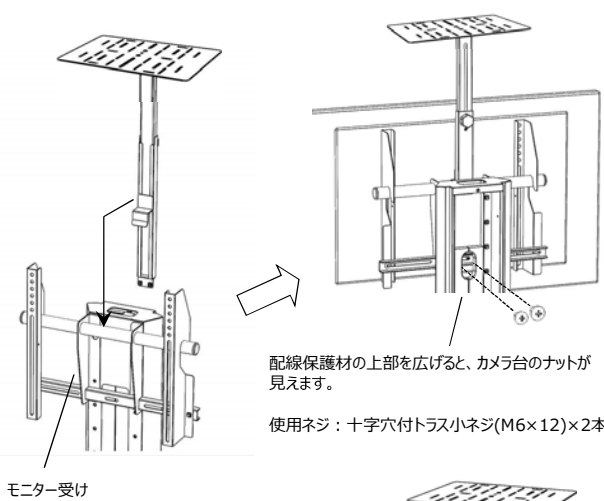

モニター受け

配線保護材の上部を広げると、カメラ台のナットが見えます。  
使用ネジ：十字穴付トラス小ネジ(M6×12)×2本

※図はディスプレイをはずした状態ですが、ディスプレイを設置した状態で取付が可能です。

① しっかりと締め付けてください。

<KANI+ (カニプラス) の場合>

図のように2箇所ノブボルトをはずし、モニター受けを取りはずしてください。  
取りはずしたモニター受けにカメラ台を引っ掛け、ネジで固定してください。  
その後、スタンド本体に戻してからノブボルトで固定してください。

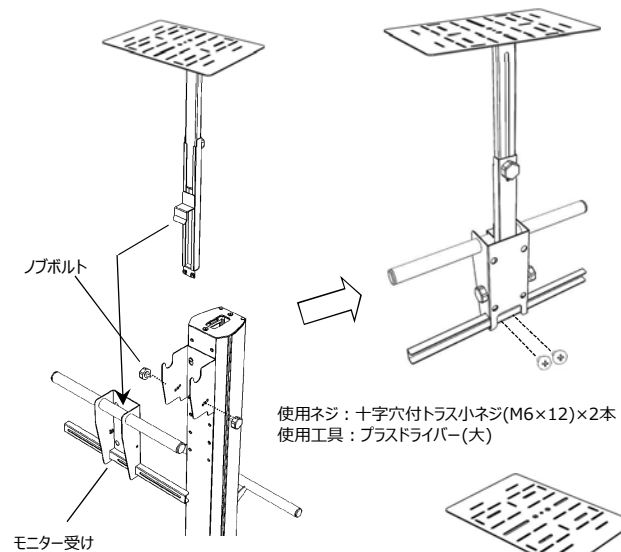

モニター受け

使用ネジ：十字穴付トラス小ネジ(M6×12)×2本  
使用工具：プラスドライバー(大)

※ディスプレイを設置した状態では取付できません。  
※ディスプレイの天面が支柱の上面より低くなる位置に設置する場合、カメラトレーがディスプレイ天面まで下がりません。ご注意ください。

① しっかりと締め付けてください。

4. カメラ台の高さを調整する。

カメラ台のノブを図の矢印の向きに回しカメラ台の高さを調整し、ノブを図の矢印と逆方向に締め付けて位置を固定してください。  
※高さを調整する際はカメラトレーを支えながらノブを緩めてください。  
※ディスプレイをあとから設置する場合、カメラトレーと接触しないようカメラ台の高さを調整してください。

① しっかりと締め付けてください。

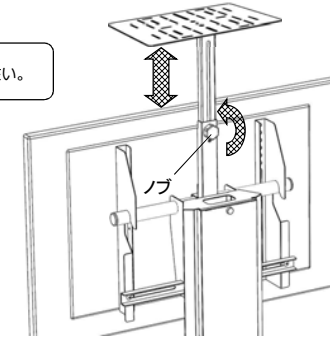

5. カメラを固定する。

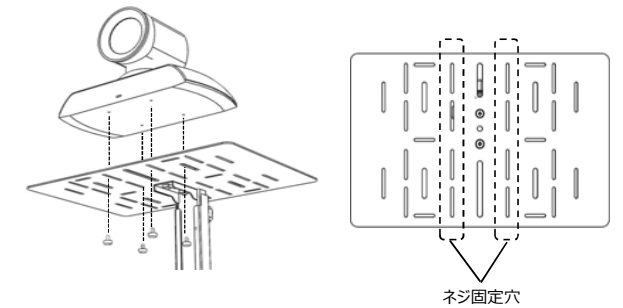

カメラ底面に4箇所ネジ穴がありますので、カメラの位置を調整してから上図のネジ固定穴を使用して付属のM3×8のコリヤネジで4箇所固定してください。

【完成イメージ】

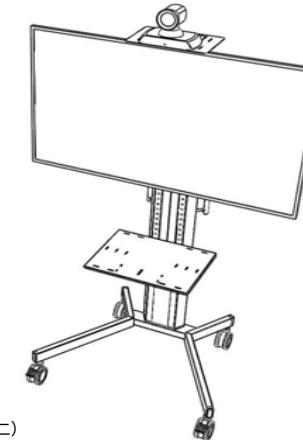

KANI (カニ)

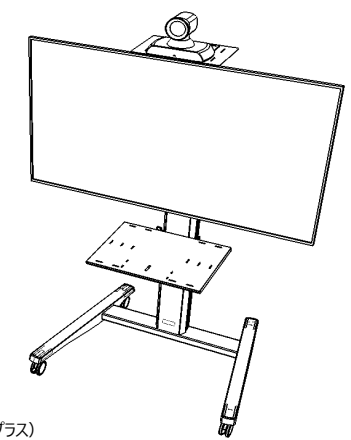

KANI+ (カニプラス)

安全上のご注意

- 下記内容に十分注意してください。
- 転倒や落下によるけが・破損の原因になります。
- 乱暴な取り扱いや用途以外の使用はしないでください。
- 商品には対象機種以外のものをせないでください。
- 転倒や落下によるけが・破損の原因になります。

お手入れのしかた

- 日常のお手入れは、乾いたやわらかい布で拭きしてください。
- 汚れが著しい場合はうすめた中性洗剤につけた布をかたく絞って拭いてください。その後、水につけた布をよく絞って洗剤が残らないように拭き取り、乾いた布で水分が残らないように拭き取ってください。
- ※ 汚れを落とすときの注意  
水にぬれたままにしておいたり、シンナー系溶剤、酸・アルカリ性洗剤の使用は避けてください。さびや変色の原因になります。
- とくとき、ボルトやネジのゆるみによるガタツキがないか点検し、ある場合は締め付けてください。

製造元

株式会社 一ノ坪製作所  
ICHINOTSUBO MANUFACTURING CO., LTD.

本社 〒639-0264 奈良県香芝市今泉625番地  
お問合せ先 電話 (0745) -76-3181

販売元

この取扱説明書は、2020年7月現在のものです。  
<取扱説明書 No.TCDS-ICCA-IC50-T01>