

プラスドライバー大（No.3）をご用意ください。

## つながるステーション / TCDT-HT1212 WH/GY/MW

作業する前に必ずこの説明書をよくお読みになり、この説明書で指定されている手順で、安全に設置してください。取り扱い不備による事故や破損については、当社は責任を負いません。お読みになった後は、未永くお使い頂くために大切に保管してください。

製品の改良変更等により、本書のイラストと製品が一部異なる場合がありますのでご了承ください。

### 安全上のご注意 必ずお守りください

#### 表示について

#### 警告

この表示を無視して、誤った取り扱いをすると、人が死亡または重傷を負う可能性が想定される内容を示しています。

#### 注意

この表示を無視して、誤った取り扱いをすると、人が傷害を負う可能性が想定される内容および物的損害のみの発生が想定される内容を示しています。

#### 警告

- **製品を廃棄するときは、焼却しないでください。**  
有毒ガスが発生するなど、周囲に危険をおよぼす原因になります。製品を廃棄するときは、専門業者に依頼するか、お買い上げの販売店にご連絡ください。
- **床に傾斜や段差のある不安定な場所では使用しないでください。**  
転倒によるけがの原因になります。
- **本製品にぶらさがったり、もたれかかったり、上に乗ったり、腰を掛けたりしないでください。また、小さなお子様がぶらさがったり、ゆすったり、乗り物などの遊びに使用しないよう注意してください。**  
転倒や破損により、けがをする原因になります。
- **天板の端に体重をかけたり、重いものをのせたりしないでください。**  
転倒や転落によるけがや、ものの破損の原因になります。
- **本製品の分解・改造・変更は行わないでください。**  
本製品の変形や破損、転倒などによりけがの原因になります。
- **乱暴な取り扱いや用途以外の使用はしないでください。**  
製品の変形・破損、それに伴う転倒により、けがの原因になります。
- **溶接外れやリハットのゆるみなど、異常を発見したときは、直ちに使用を中止して、お買い上げの販売店にご相談ください。**  
そのまま使用していると、製品の破損により、けがをするおそれがあります。

#### 注意

- 健康に影響をおよぼすことが考えられますので、以下の内容を守って使用してください。
  - ・この製品を購入された当初は、化学物質の発散が多いことがありますので、しばらくの間は換気や通風を十分に行ってください。
  - ・この製品をご使用になる室内が著しく高温多湿(温度28℃、相対湿度50%超が目安)になる場合は、窓を閉め切らないようにするか、強制的に換気を行ってください。
- **製品と取付物、収納物の重量に耐えられない場所には設置しないでください。**  
転倒によるけが・破損の原因になります。
- **本製品にはアジャスターが取り付けられていません。**

- **耐荷重(下の数値)を超えて、ものをのせたり、ひっかけたりしないでください。天板は全面に均等にのせた場合の耐荷重です。**
  - ・天板/30kg ・ディスプレイ受/18kg ・センター引出/10kg
  - ・カバンフック/3kg
- **天板にのせているものや取りつけているディスプレイが落下したり、本体の転倒や破損により、けがをする原因になります。**
- **のせるものが天板からはみ出さないようにしてください。**  
ものが落下して、けがをするおそれがあります。
- **可動部のすき間に手や指を入れないでください。**  
けがの原因になります。
- **ボルトやネジがゆるんだままで使用しないでください。**  
本体の変形、破損や転倒により、けがをする原因になります。早めに締め直してください。
- **使用していないボルト穴や取付穴に指を入れないでください。(特にお子様にご注意ください。)**  
けがの原因になります。

- **移設する時は、のせているすべてのものをすべて取り除いてから行ってください。**  
のせているものが落下して、けがをするおそれがあります。
- **移設するときは、必ず二人以上で持ち上げて行ってください。**  
引きずりますと、床を傷つけたり、製品を破損するおそれがあります。
- **配線している製品を移設するときは、すべての製品を外し、コード類を傷つけないように注意して行ってください。**  
コードの断線によるショートや感電のおそれがあります。
- **可動部に注油しないでください。**  
油がたれて床や衣類を汚す原因になります。
- **エアーコンディショナーの吹き出し口、吸いこみ口のそばに設置しないでください。**  
火災の原因になることがあります。
- **ホコリや油煙、たばこの煙の多い場所に設置しないでください。**  
火災の原因になることがあります。
- **直射日光やストーブなどの熱が直接あたる場所や湿気・乾燥の著しいところでの使用は避けてください。**  
変色や変形、テレビ内部が高温になって火災の原因になることがあります。
- **屋外や水に濡れる場所には設置しないでください。**  
金属部のさびやスベリ止めの劣化の原因になります。
- **この製品を他の人が使用するときには、この取扱説明書をよく読んでから使用するようにご指導ください。**



### お手入れのしかた

- 日常のお手入れは、乾いたやわらかい布でから拭きしてください。
- 汚れが著しい場合はうすめた中性洗剤につけた布をかたく絞って拭いてください。その後、水につけた布をよく絞って洗剤が残らないように拭き取り、乾いた布で、水分が残らないように拭き取ってください。  
※汚れを落とすときの注意  
水にぬれたままにしておいたり、シンナー系溶剤、酸・アルカリ性洗剤の使用を避けてください。さびや変色の原因になります。
- ときどき、ボルトやネジのゆるみによるがたつきがないか点検し、ある場合は締め付けてください。

### 組み立てを始める前に

- 組み立てる前に、必ず構成部品、部品袋、完成状態を確認してください。
- 組み立てはカーペットの上や毛布などを敷いて作業し、床や製品を傷つけないように注意してください。
- **組み立てるときは、付属の部品をご使用ください。**

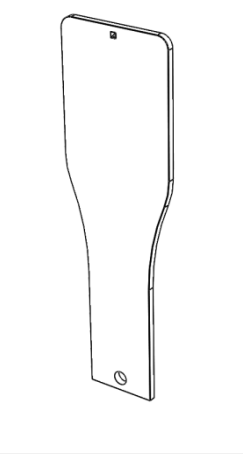
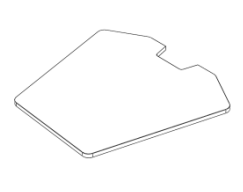
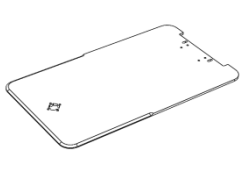
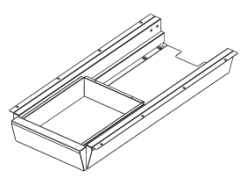
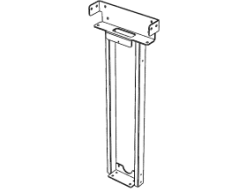
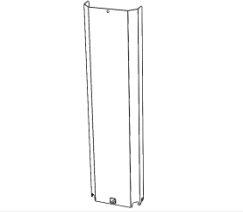
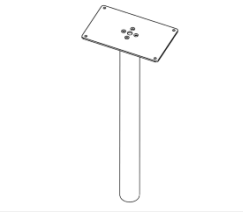
#### ◆ 構成部品

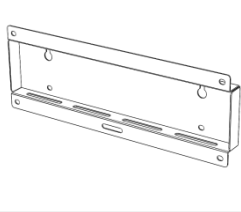
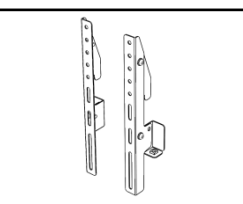
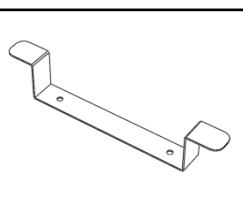
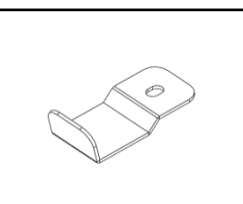
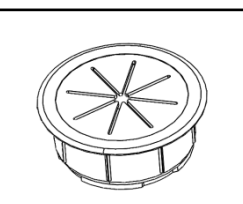
a. パネル ×1個	b. 天板 ×1個	c. ベース ×1個	d. センターダクト ×1個	e. 縦ダクト ×1個
				
	f. ケーブルカバー ×1個	g. 丸パイプ支柱 ×1個	h. インナーフレーム ×1個	i. ディスプレイ受金具 ×1個
				
j. ディスプレイチルトブラケット ×LR各1個	k. コードフック ×1個	l. カバンフック ×4個	m. 配線孔キャップ ×1個	
				

#### ◆ 組立用部品袋

六角穴付ボタンボルト(M8×15) ×18	バネ座金 (呼び8) ×8	平座金 (8.4×17×1.6) 黒 ×10
六角穴付ボタンボルト(M8×12) ×4	平座金 (8.4×17×1.6) 白 ×4	六角穴付皿ボルト(M8×25) ×4
十字穴付ナベ組込ネジ (M6×16) ×22	コリヤネジ (M6×10) ×1	L型六角レンチ (対辺5mm) ×1

#### ◆ ディスプレイ固定用ネジ袋

十字穴付きトラス小ネジ(M4×18) ×4	十字穴付きトラス小ネジ(M6×12) ×4	十字穴付きトラス小ネジ(M6×20) ×4
平座金 (4×14×1.0) ×4	平座金 (6×13×1.0) ×4	バネ座金 (呼び4) ×4
バネ座金 (呼び6) ×4	樹脂ワッシャー (6×15×5) ×4	



ディスプレイのネジ穴のサイズは機種ごとに違うため、左記の表に最適なネジがない場合は、ディスプレイのネジサイズをご確認のうえ、ホームセンター等で適切なネジをお求めください。

# 1. ベースに縦ダクトとインナーフレームを取り付ける

ベースに縦ダクトとインナーフレームを図のようにボルトで固定してください。

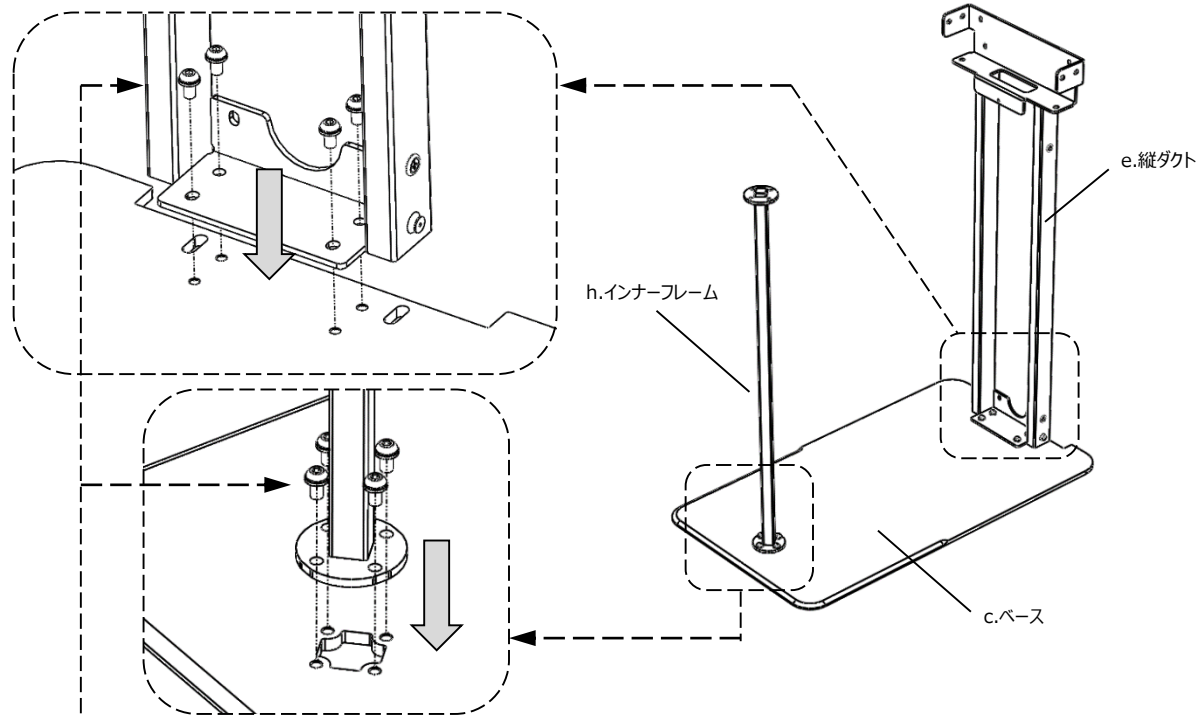

使用工具：  
L型六角レンチ（対辺5mm）  
六角穴付ボタンボルト(M8×15)  
バネ座金（呼び8）

使用ネジ：  
六角穴付ボタンボルト（M8×15）×8  
バネ座金（呼び8）×8  
使用工具：L型六角レンチ（対辺5mm）

**!** 確実にボルトを締め付けてください

# 2. 丸パイプ支柱を取り付ける

インナーフレームの上から丸パイプ支柱を嵌め込みボルトで固定してください。

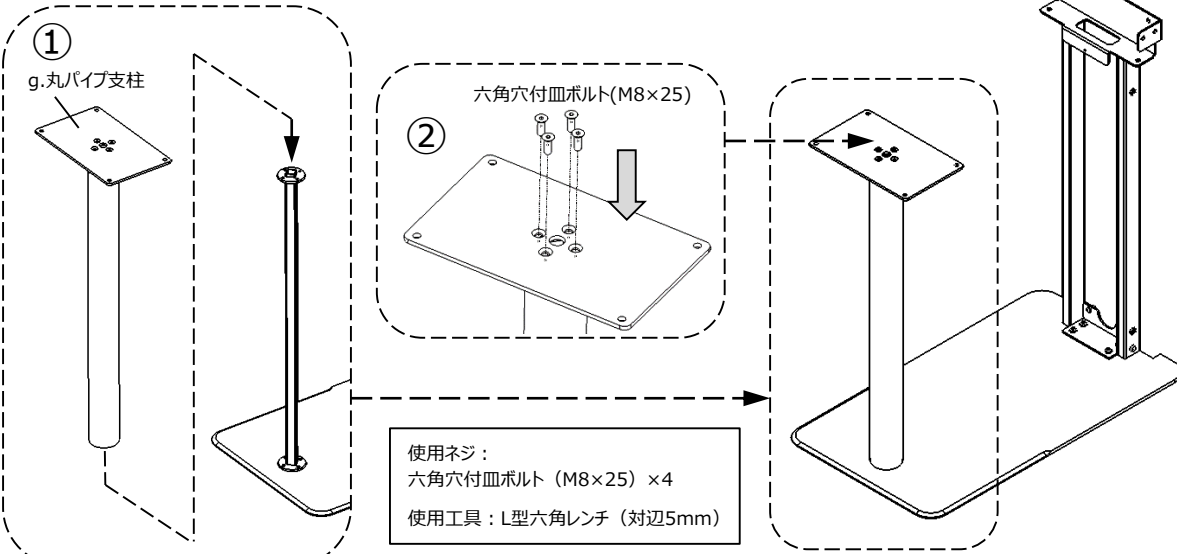

使用ネジ：  
六角穴付皿ボルト（M8×25）×4  
使用工具：L型六角レンチ（対辺5mm）

**!** 確実にボルトを締め付けてください

③

# 3. センターダクトを取り付ける

センターダクトを丸支柱パイプと縦ダクトにボルトで固定してください。

①～③のボルトを仮止めし、全て取り付けたことを確認した後に本締めをしてください。

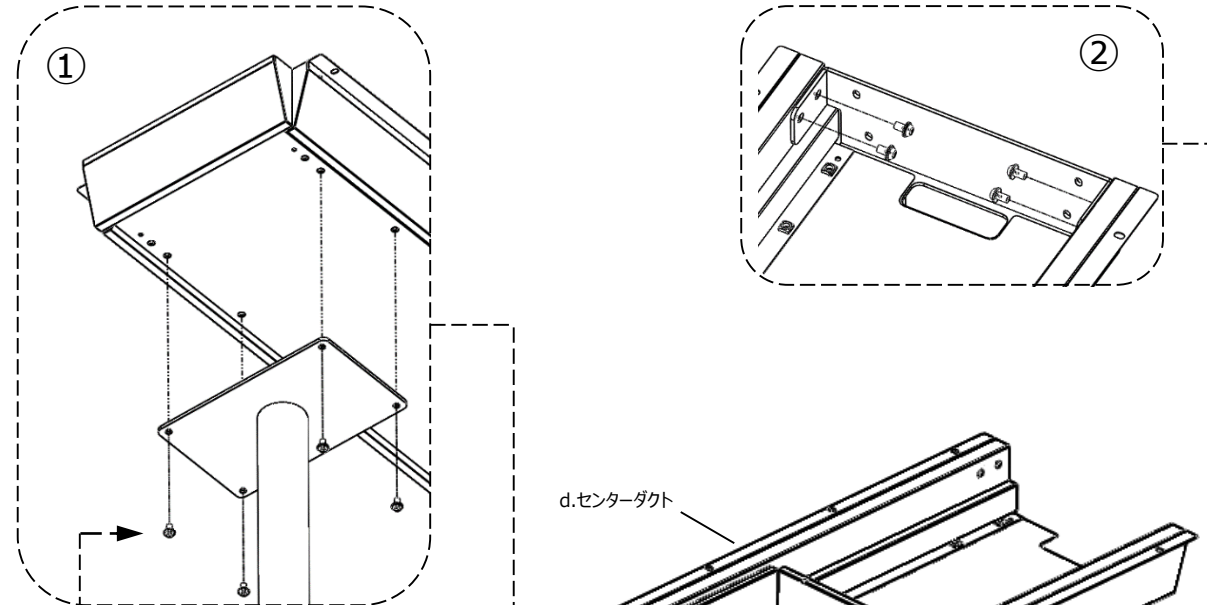

使用工具：  
L型六角レンチ（対辺5mm）  
六角穴付ボタンボルト(M8×15)  
平座金（8.4×17×1.6）黒

※①～③の手順で同じネジを使用

**!** 確実にボルトを締め付けてください

使用ネジ：  
六角穴付ボタンボルト（M8×15）×10  
平座金（8.4×17×1.6）黒×10  
使用工具：L型六角レンチ（対辺5mm）

④

## 4. パネルを取り付ける

- ① パネルを縦ダクトにボルトで固定してください。
- ② コードフックをパネルにボルトで固定し、配線孔キャップを背面からパネルに嵌め込んでください。
- ③ パネルにボルトをディスプレイを取り付ける高さ（4段階）に合わせて図のように2カ所仮締めしてください。  
この時パネルとボルトの間に5mm程度の隙間を開けてください。
- ④ ディスプレイ受金具を③で取り付けられたボルトに引っかけた後、全てのボルトを本締めしてください。  
※カメラ台を取り付ける場合は下記「スマートスタンド(TCDS-SSA43/TCDS-STC43)用カメラ台を取り付ける場合」をご確認ください。

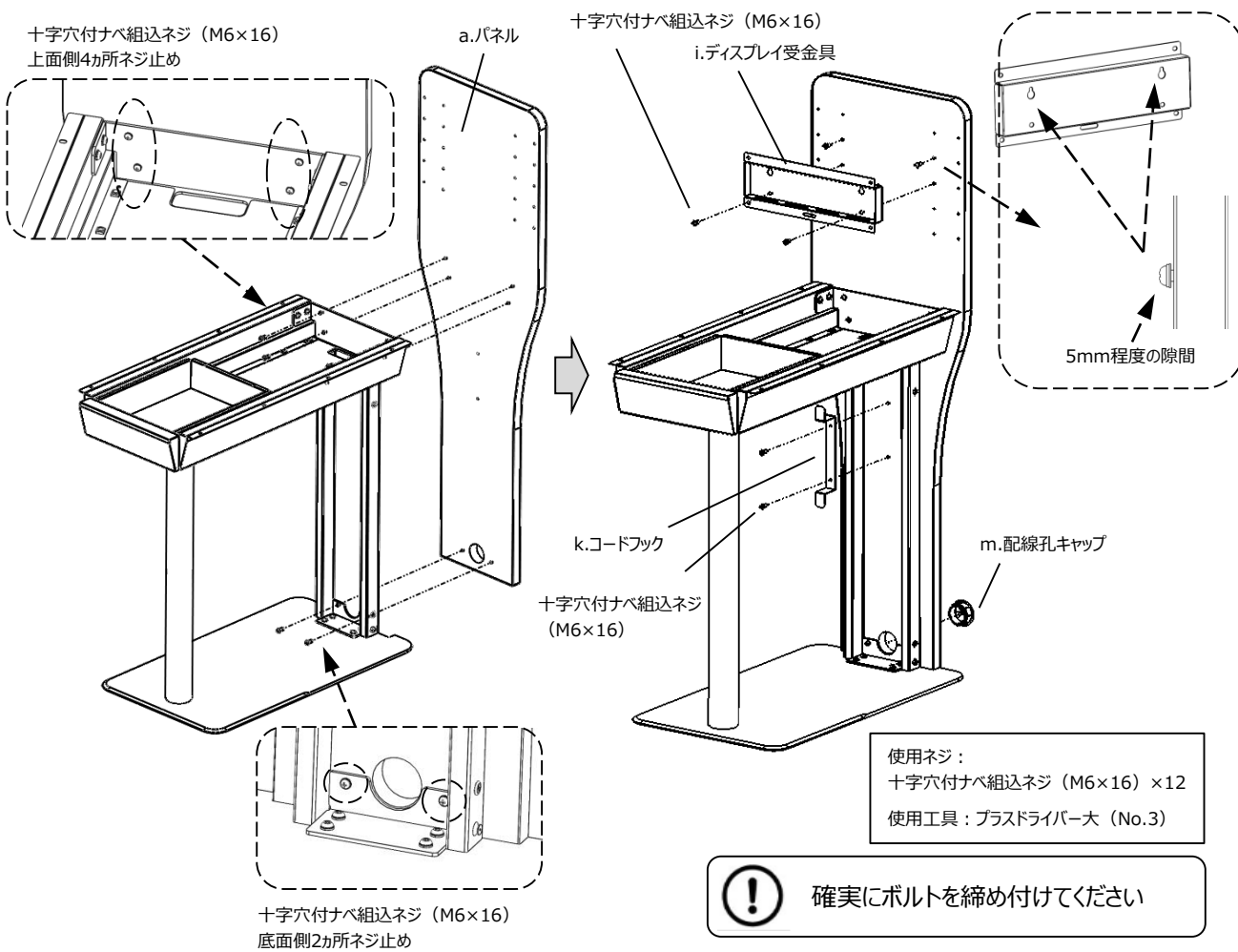

### ◆ スマートスタンド(TCDS-SSA43/TCDS-STC43)用カメラ台を取り付ける場合

カメラ台を取り付ける場合、予めディスプレイ受金具に取り付けてからパネルに固定してください。  
ディスプレイ受金具をパネルに取り付けた後にカメラ台を取り付けることはできません。  
※カメラ台の組立方法はカメラ台に同梱されている組立説明書をご確認ください。

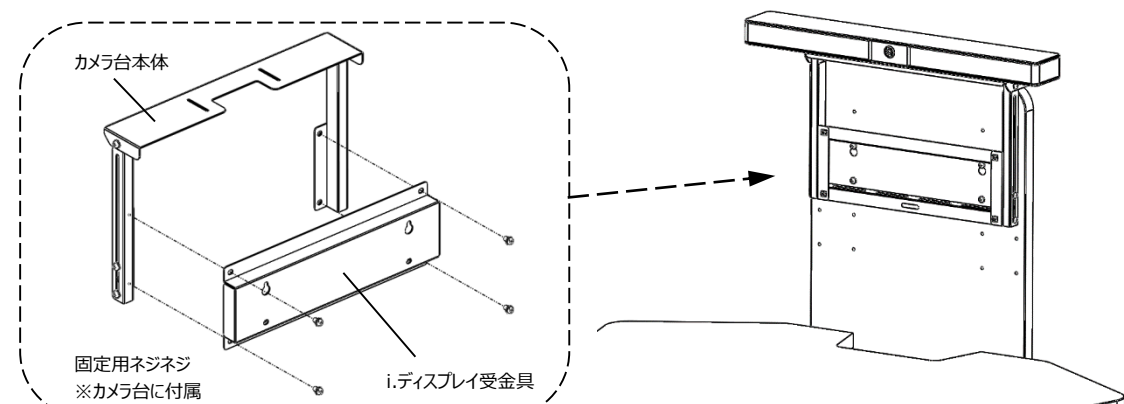

⑤

## 5. 天板を取り付ける

底面から天板をセンターダクトにボルトで固定してください。  
この時天板をパネルと接するように組み立ててください

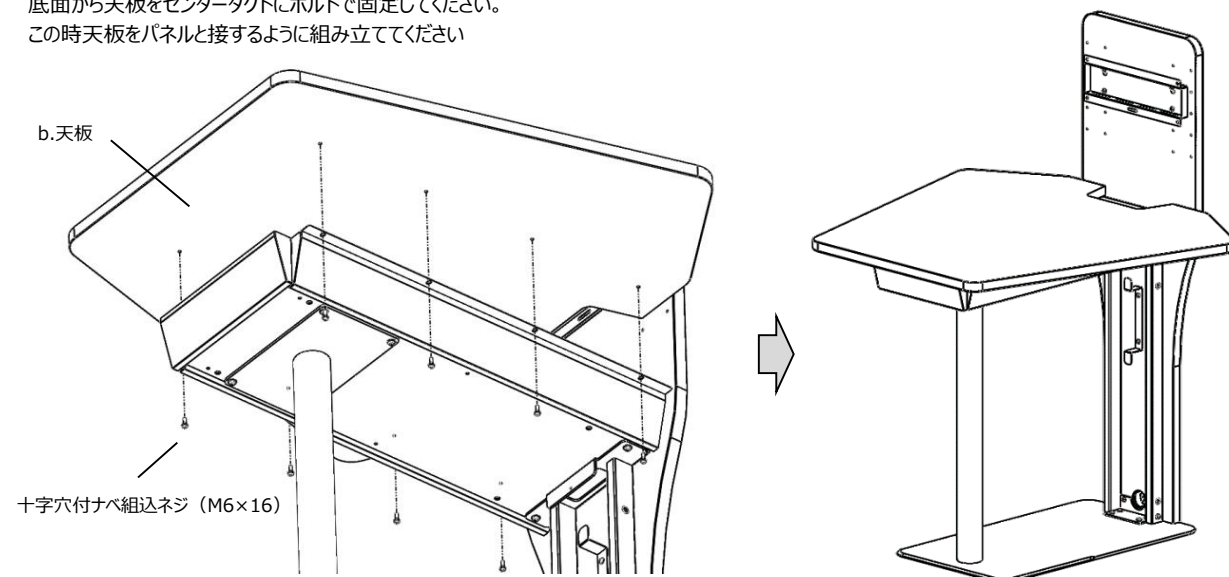

使用ネジ：  
十字穴付ナベ組込ネジ (M6×16) ×8  
使用工具：プラスドライバー大 (No.3)

## 6. ディスプレイにディスプレイチルトブラケット取り付け

ディスプレイの壁掛け金具固定用のネジ穴にディスプレイチルトブラケットを金具の最も近い穴に合わせて最適なネジで取り付けてください。

〈ご注意〉

ディスプレイの上下と、金具の上下に注意して取り付けてください。  
ブラケットにはL/Rの方向がありますので、注意して取り付けてください。

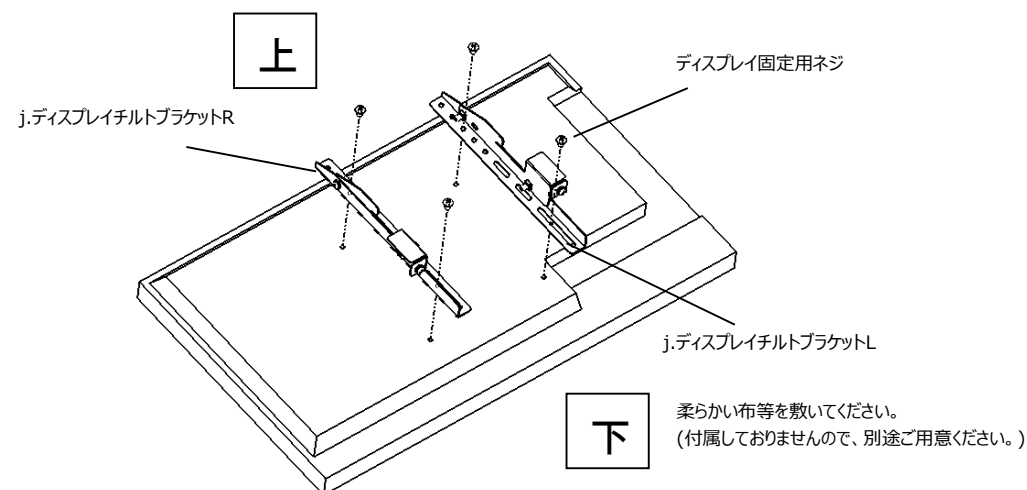

！ 確実にボルトを締め付けてください

- ！
- 長すぎるネジを使用した場合ディスプレイ内部の基板を破損する恐れがあります。
  - ディスプレイ固定用ネジ袋の中に最適なネジがない場合は、ディスプレイのネジサイズをご確認のうえホームセンター等で適切なネジをお求めください。
  - ディスプレイのネジ穴周辺がへこんだ形状のものや、ディスプレイ固定用ネジの長さが長い場合は最適な樹脂ワッシャーをディスプレイとモニター支持金具の間にはさんで、4箇所ネジで固定してください。

⑥

## 7. ディスプレイを取り付ける

ディスプレイチルトブラケットを図のようにディスプレイ受金具に引っ掛けてください。  
左右のバランスをそろえてから固定してください。

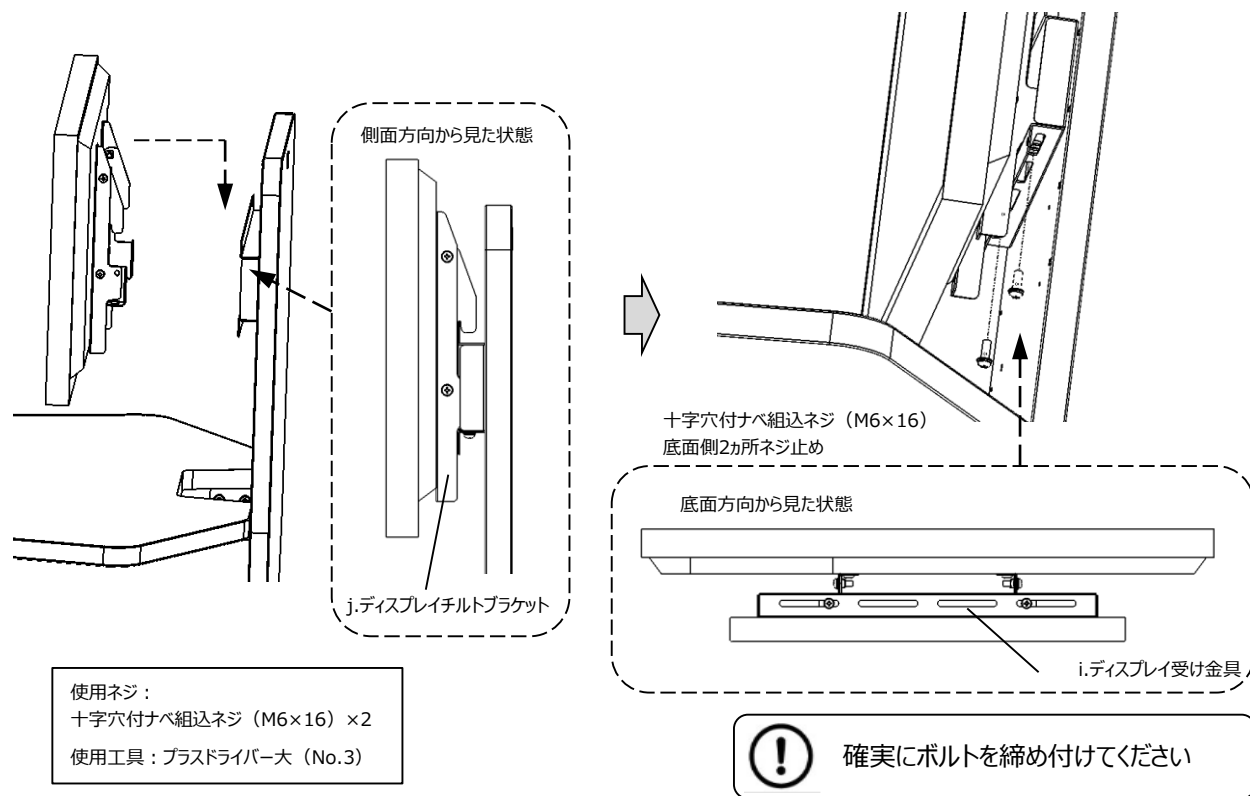

## 8. ケーブルカバーを取り付ける

ケーブルカバーを縦ダクト下部のクリップに嵌め込み、上側をユリヤネジで固定してください。

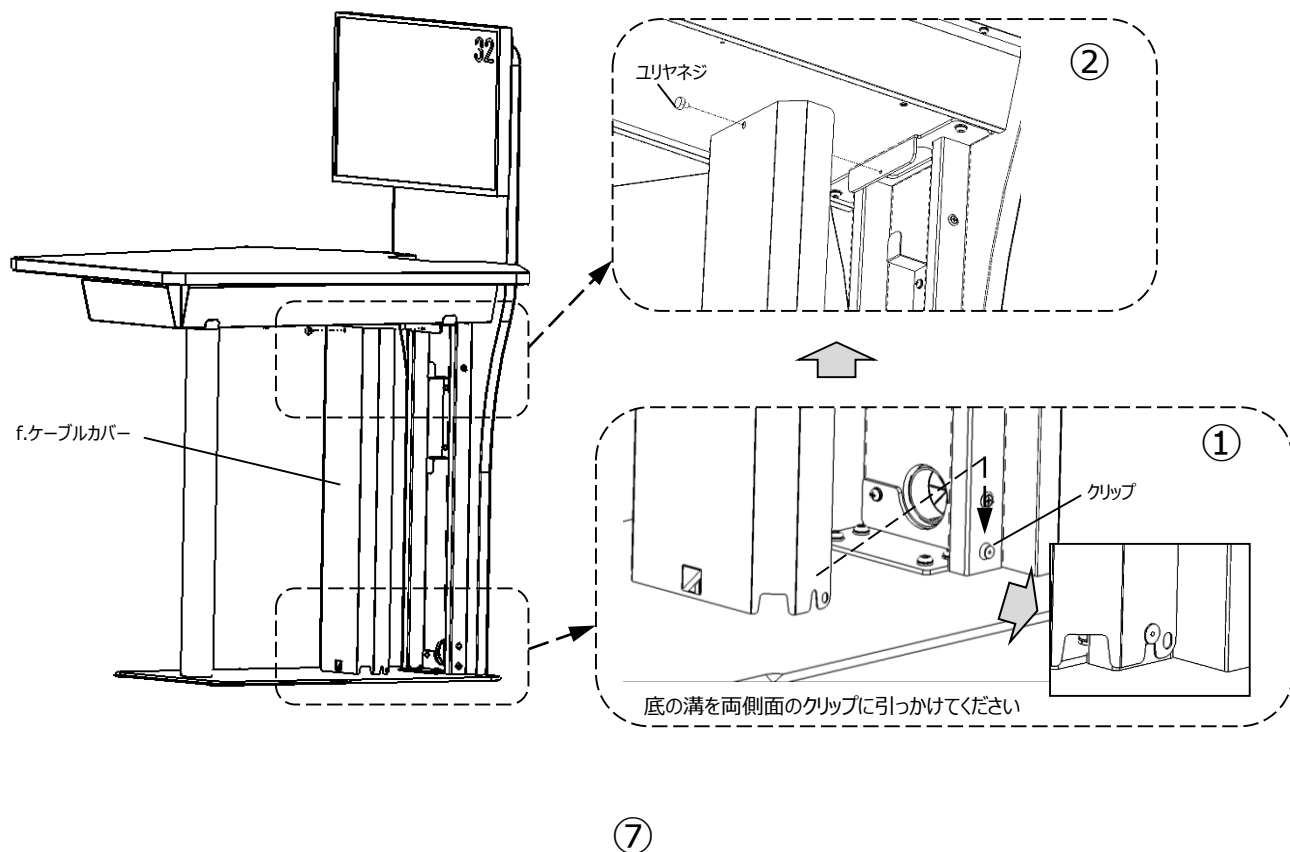

## 9. カバンフックを取り付ける

カバンフックを4個、センターダクトの底面に固定してください。

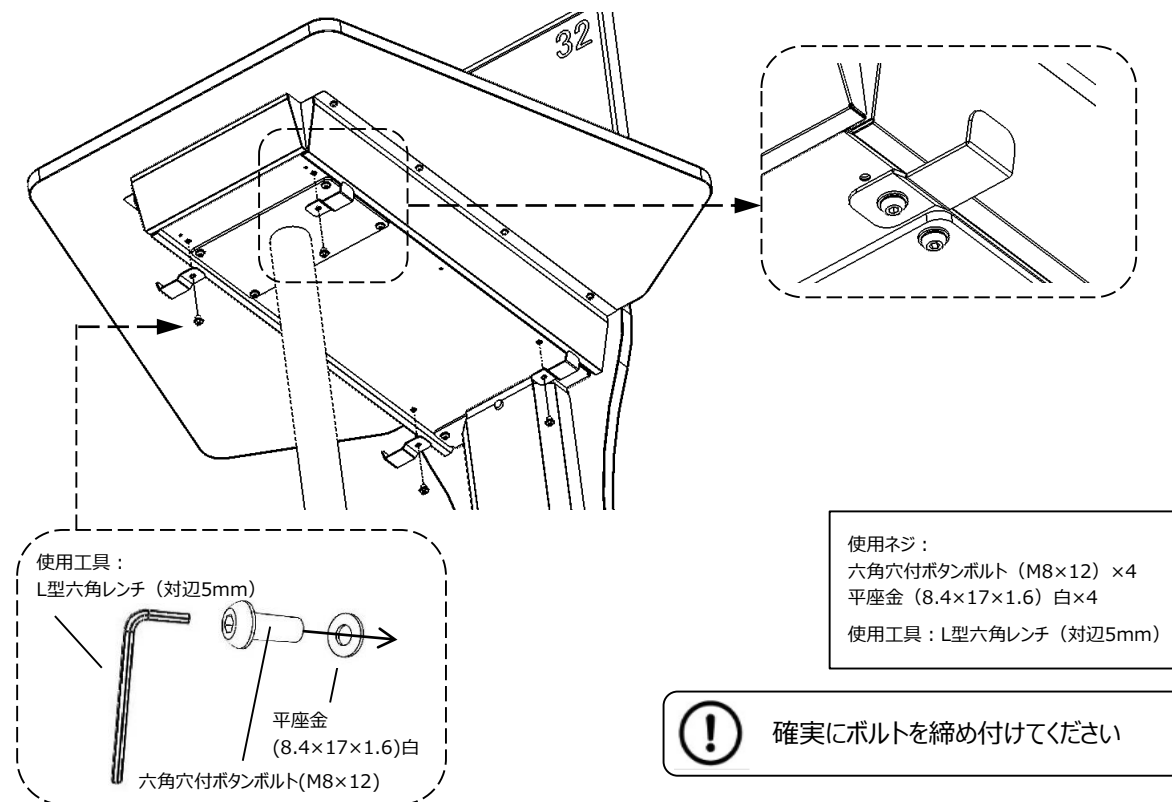

## 10. ディスプレイの角度を調整する

ディスプレイの角度を調整する場合は、ディスプレイチルトブラケット下部のネジを左右それぞれ1箇所外してください。  
そのあと使用する位置に調整し、再度ネジで固定してください。

〈ご注意〉

必ず手でディスプレイを支えながら角度の調整をしてください。

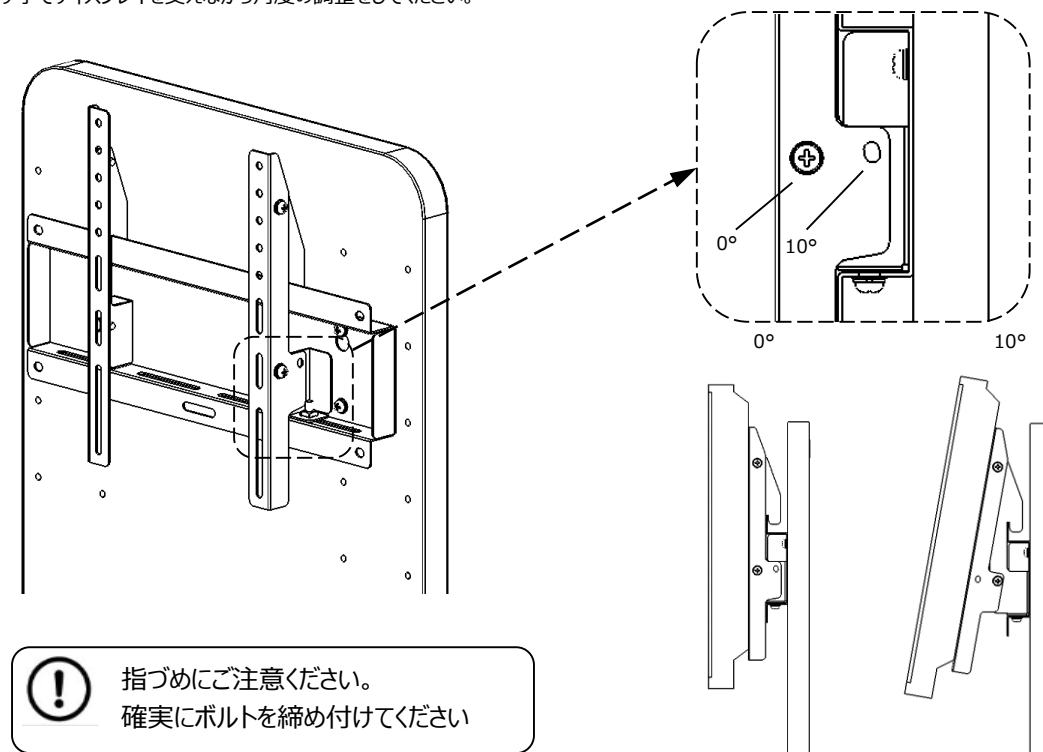



■ 完成図

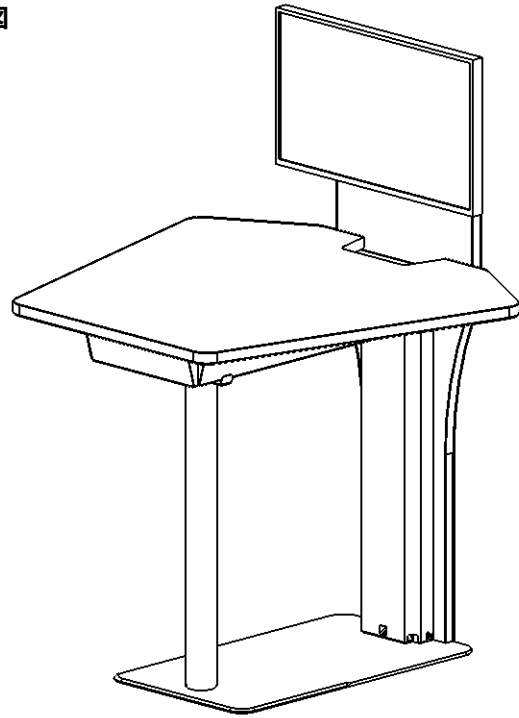

◆ センターダクト内に入り込んだ物を取り出せなくなった場合

センターダクトの引き出し両側面にあるレールのレバーを同時に矢印の方向にスライドさせてください。  
スライドさせたまま引き出しを更に引くとセンターダクトから引き出しを取り外すことができます。  
※元に戻す場合はレールに沿わせて引き出しを押し入れてください。

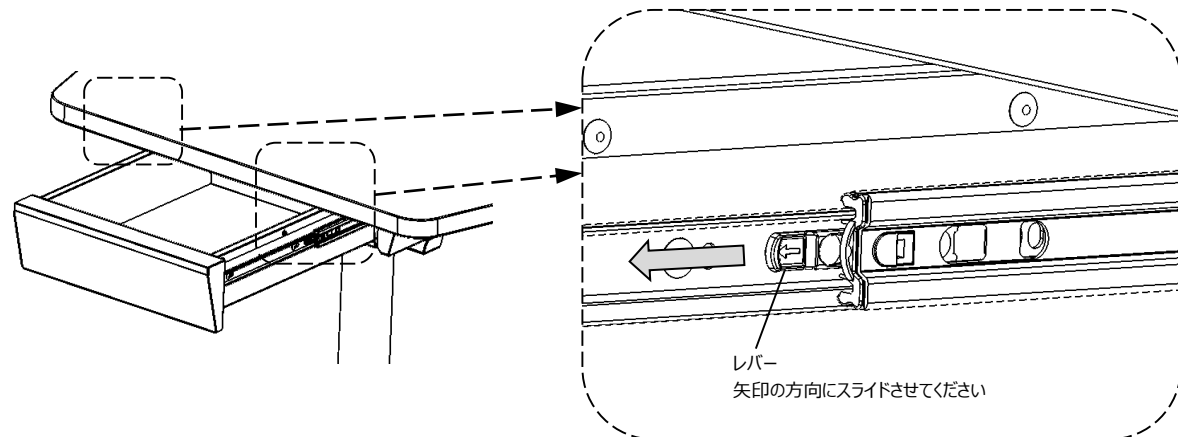

販売元

 株式会社 一ノ坪製作所  
ICHINOTSUBO MANUFACTURING CO.,LTD.

本社 〒639-0264 奈良県香芝市今泉625番地  
お問合せ先 電話 (0745) -76-3181

この取扱説明書は、2021年10月現在のものです。  
〈組立説明書 No.TCDT-HT1212-T02〉