

材質 本体:スチール/焼付塗装仕上げ
 メンテナンスカバー:アルミ/アルマイト仕上げ
 棚板:スチール/焼付塗装仕上げ
 付属品 棚板
 質量 50kg (カメラ台含まず)

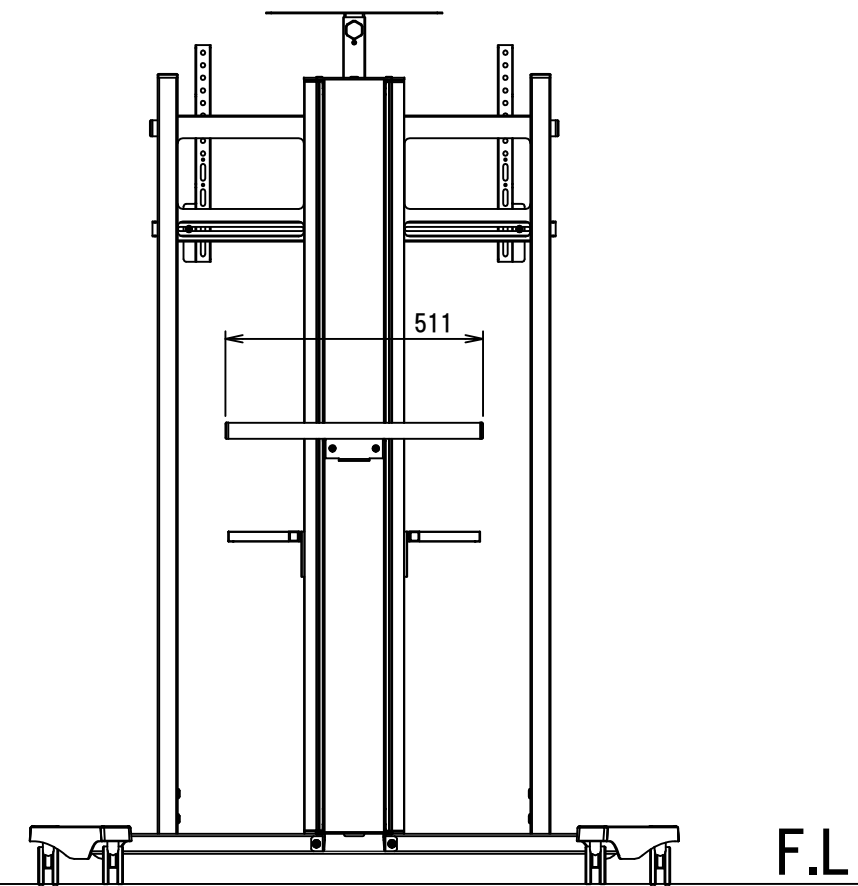
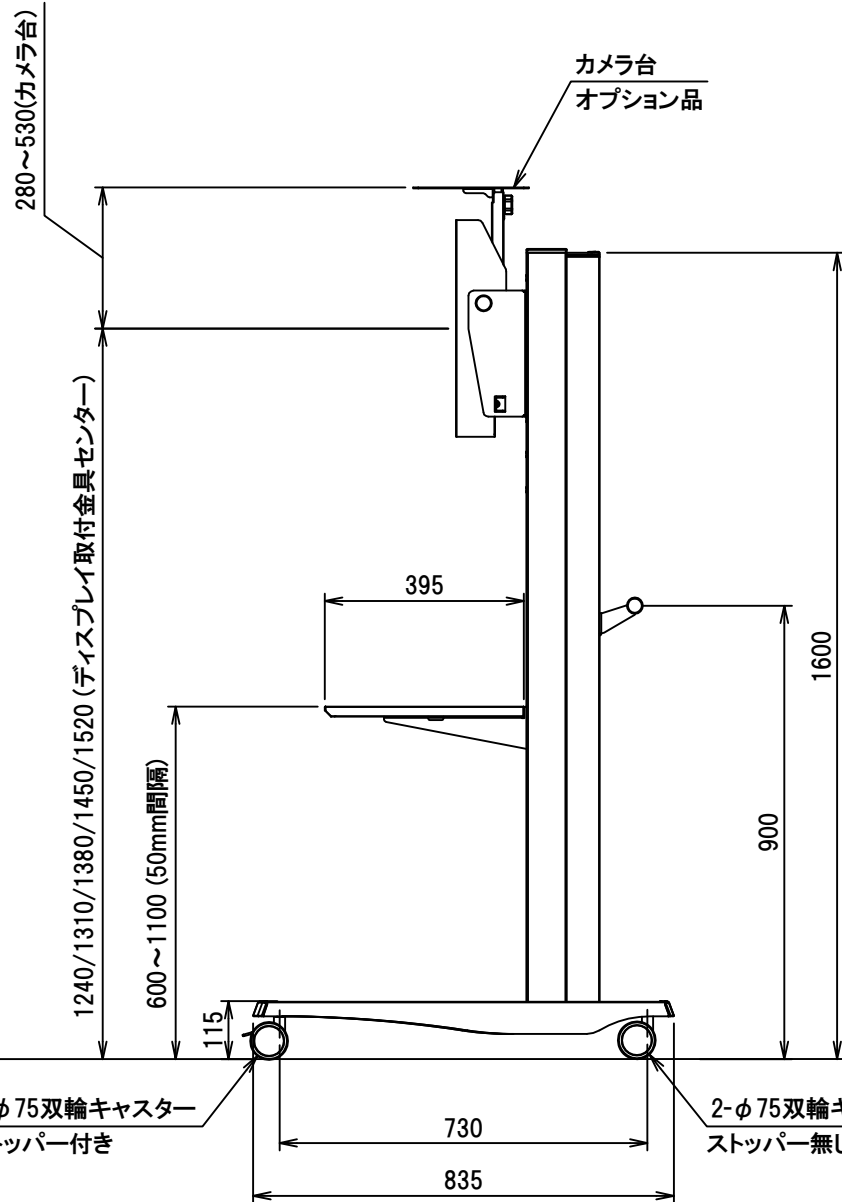
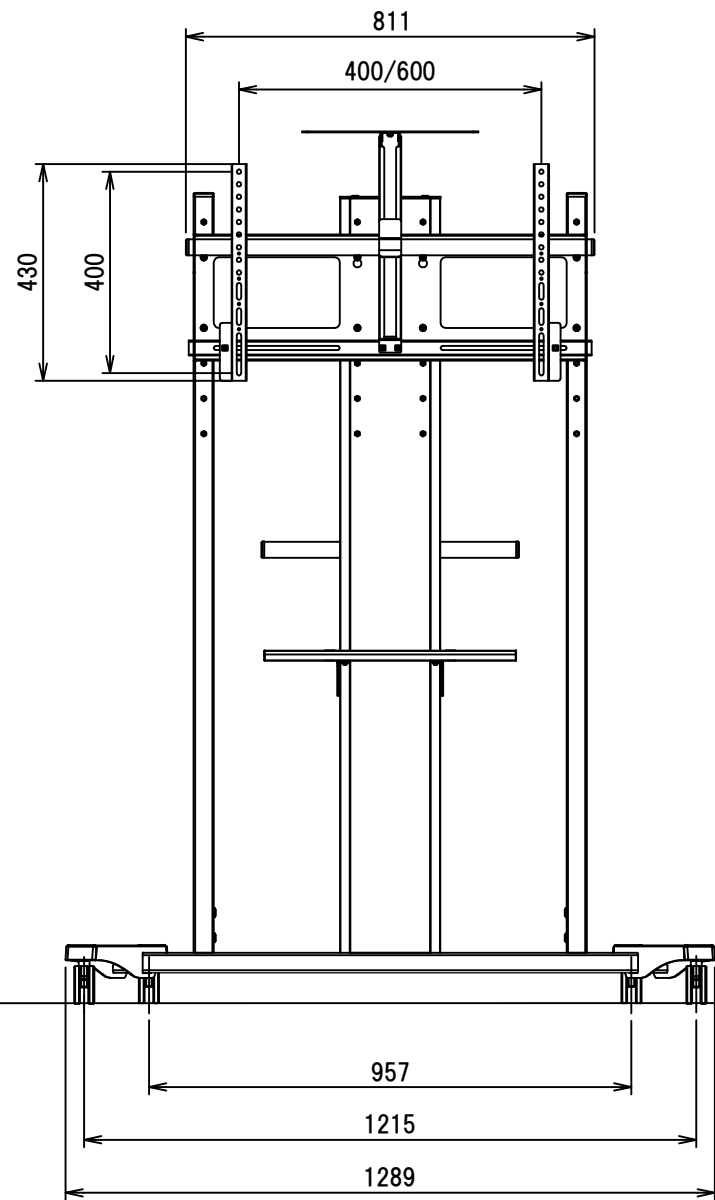

2-φ75双輪キャスター
 ストッパー付き

2-φ75双輪キャスター
 ストッパー無し

材料 MATERIAL:	板厚 THICKNESS:	部品名 TITLE:	ディスプレイスタンド Big KANI+TD仕様
-	-	品番 PART NO.	Big KANI+TD仕様図
表面処理 SURFACE FINISH:		図番 DWG NO.	TCDS-IC70N-TD-001
-			
重量 WEIGHT:	- g	株式会社 一ノ坪製作所	SCALE 1/15
		ICHINOTSUBO MFG. CO., LTD.	SIZE A3
		2020.02.22 清原	

承認	検図	設計	製図	製図
-	-	-	-	-
NO.	改訂数	改訂者	改訂年月日	
-	-	-	-	

F.L